



Notice

Manual

Merkblatt

Appareils pneumatiques

Pneumatic tool

Pneumatische Geräte

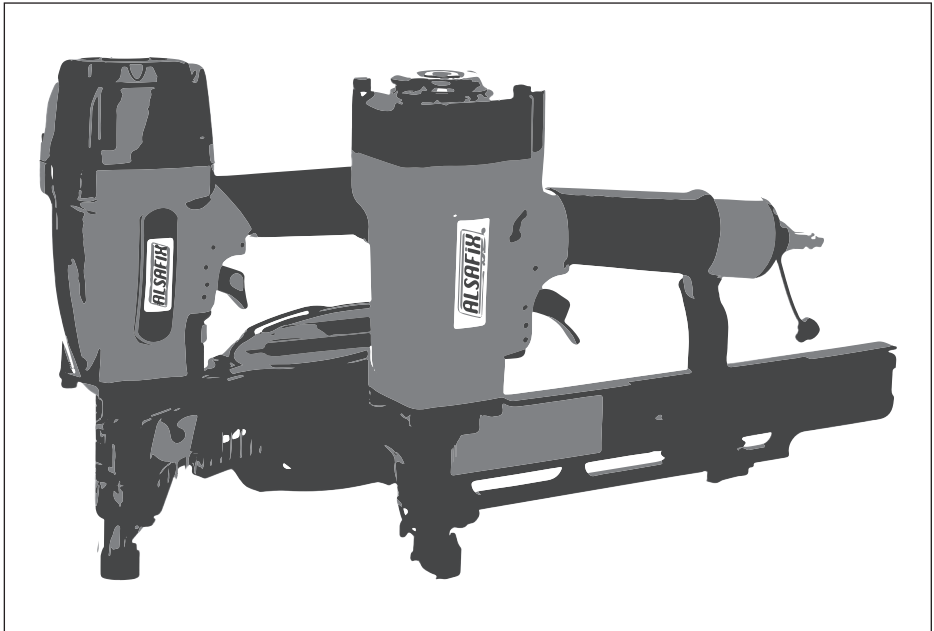

Une utilisation incorrecte de cet appareil peut causer la mort ou des blessures graves : lisez et comprenez le manuel avant utilisation et conservez-le pour référence.

Incorrect use of this appliance can cause death or serious injury: read and understand the manual before use and keep it for reference.

Unsachgemäßer Gebrauch dieses Geräts kann zum Tod oder zu schweren Verletzungen führen: Lesen und verstehen Sie das Handbuch vor dem Gebrauch und bewahren Sie es zum Nachschlagen auf.



Français Page 03
English Page 15

Deutsch Seite 26

FR - Une utilisation incorrecte et non sécuritaire de cet appareil entraînera la mort ou des blessures graves. Il est très important que l'opérateur de cet outil lise et comprenne ce manuel avant d'utiliser cet outil. Garder ce manuel disponible pour les autres avant d'utiliser l'outil. Veuillez conserver ce manuel en lieu sûr pour référence ultérieure.

EN - Improper and unsafe use of this nailer will result in death or serious injury. It is very important that the intended operator of this tool reads and understands this manual before operating this tool. Keep this manual available for others before they use the nailer. Please keep this manual in safe place for future reference.

DE - Ein unsachgemässer und unsicherer gebrauch dieses geräts führt zum tod oder zu schweren verletzungen. Es ist sehr wichtig, dass der vorgesehene bediener dieses werkzeugs dieses handbuch liest und versteht, bevor das werkzeug benutzt. Halten sie dieses handbuch für andere bereit, bevor sie das werkzeug benutzen. Bitte bewahren sie diese anleitung an einem sicheren ort auf, um später nachschlagen zu können.

EXPLICATIONS DES SYMBOLES

 <p>Porter des lunettes de protection</p>	 <p>Attention</p>	 <p>Lire les instructions avant utilisation</p>	 <p>Porter des protections auditives</p>
 <p>Interdit d'utiliser du CO₂ ou de l'O₂</p>	 <p>Capacité de tir en mode actionnement par contact</p>	 <p>Tir de clou</p>	 <p>Portez un casque</p>

⚠ AVERTISSEMENT : Porter une protection auditive.

⚠ AVERTISSEMENT : Le niveau acoustique pendant l'utilisation de l'appareil peut différer des valeurs déclarées en fonction de la manière dont l'outil est utilisé et du type de pièce à fixer.

⚠ AVERTISSEMENT : Veillez à identifier les

mesures de sécurité pour protéger l'opérateur qui sont basées sur une estimation de l'exposition dans les conditions réelles d'utilisation (en tenant compte de toutes les parties du cycle de fonctionnement telles que les temps où l'outil est éteint et où il fonctionne à vide en plus du temps de déclenchement).

FCC

Cet appareil est conforme à la partie 15 des règles de la FCC. Son utilisation est soumise aux deux conditions suivantes :

(1) Cet appareil ne doit pas provoquer d'interférences nuisibles et

(2) Cet appareil doit accepter toute interférence reçue, y compris les interférences susceptibles de provoquer un fonctionnement indésirable.

TABLE DES MATIÈRES

I - Consignes de sécurité	4
II - Système d'air comprimé	8
III - Instructions d'utilisation	9
IV - Maintenance	12
V - Diagnostique de pannes	13

I - CONSIGNES DE SÉCURITÉ

⚠ ATTENTION - Ce manuel doit être remis à la personne qui a l'intention d'utiliser cet outil et s'assurer qu'elle le lit attentivement et le comprend parfaitement. Toutes les instructions données doivent être respectées, car le non-respect de ces instructions peut entraîner de graves dommages pour l'opérateur et/ou l'outil. L'employeur est responsable du respect de l'utilisation des équipements de protection de sécurité par l'opérateur de l'outil et par tout autre personnel dans la zone de travail.

données techniques).

Utilisez uniquement des projectiles fabriqués ou recommandés par le fabricant de l'outil (voir également les données techniques).

Ne jamais dépasser la pression de fonctionnement maximale recommandée pour cet outil.

N'utilisez jamais d'oxygène, de dioxyde de carbone, de gaz combustibles ou tout autre gaz en bouteille comme source d'énergie.



Utilisez des lunettes de sécurité : toutes les personnes présentes dans la zone de travail doivent toujours porter des lunettes de sécurité conformes à la norme ANSI Z87.1/EN 166 avec protection frontale et latérale contre les objets volants afin de prévenir les blessures oculaires.

Débranchez toujours l'alimentation en air lorsque vous effectuez l'entretien de l'outil, que vous nettoyez un blocage, que vous vous déplacez, que vous quittez la zone de travail ou que vous passez devant l'outil.



Le casque doit être conforme à la norme ANSI Z89.1/EN 397.

Inspectez régulièrement la sécurité, la gâchette et les ressorts pour vous assurer qu'ils se déplacent librement, n'utilisez jamais un outil qui nécessite un entretien.



Des protections auditives doivent également être portées pour prévenir une éventuelle perte d'audition. La protection auditive doit avoir un indice de réduction du bruit (NRR) déterminé conformément aux règles de l'Agence américaine de protection de l'environnement, qui est approprié à l'exposition au bruit.

Raccordez le raccord de l'appareil à écoulement libre du côté outil de la conduite d'air de manière à ce que l'outil soit dépressurisé lorsqu'il est débranché du tuyau.

Ne chargez jamais les projectiles avec la sécurité de la gâchette enfoncée, car si la sécurité est heurtée, cela entraînera le déclenchement du tir.

Utilisez de l'air comprimé régulé propre et sec à la pression recommandée (indiquée dans les

Ne pointez jamais l'outil vers vous ou vers quelqu'un d'autre.

Ne tirez jamais un projectile sur une surface dure et cassante comme le béton, l'acier ou le carrelage, sauf si elle est conçue pour une telle application.

N'enfoncez pas les projectiles trop près d'un bord ou à un angle trop important, car l'attache peut voler librement ou ricocher, causant des blessures et des dommages.

Veillez toujours à ce que la zone de travail soit suffisamment éclairée afin d'éviter d'éventuels accidents causés par une mauvaise visibilité.

Ne jamais retirer, altérer ou rendre inutilisables les commandes des outils.

Habillez-vous correctement. Ne portez pas de vêtements amples ou de bijoux, car ils peuvent être pris dans les parties mobiles de l'appareil. Il est recommandé de porter des gants en caoutchouc et des chaussures de sécurité antidérapantes pour travailler à l'extérieur. Il est recommandé de se couvrir les cheveux ou des les attacher lorsqu'ils sont longs.

Gardez les doigts éloignés de la gâchette lorsque vous n'utilisez pas cet outil et lorsque vous passez d'une position de travail à une autre.

Maintenez toutes les parties du corps telles que les mains et les jambes, etc. loin de la direction de tir et veillez à ce que les projectiles ou la pièce à fixer ne puissent pas pénétrer certaines parties du corps.

Lorsque vous utilisez l'outil, soyez conscient que le projectile peut dévier et causer des blessures.

Seuls les opérateurs techniquement qualifiés doivent utiliser l'outil de fixation.

Ne modifiez pas l'outil de fixation. Les modifications peuvent réduire l'efficacité des mesures de sécurité et augmenter les risques pour l'opérateur et/ou les spectateurs.

Ne jetez pas les instructions de sécurité.

N'utilisez pas un outil si celui-ci a été endommagé.

Soyez prudent lors de la manipulation des projectiles, en particulier lors du chargement et du déchargement, car ceux-ci sont pointus et pourraient causer des blessures.

Vérifiez toujours l'outil avant de l'utiliser pour vous assurer qu'il ne comporte pas de pièces cassées, mal connectées ou usées.

Tenez les passants à l'écart (lorsque vous travaillez dans une zone où il y a un risque de passage de personnes). Marquez clairement votre zone de travail.

Ne portez que des gants offrant une sensation adéquate et un contrôle sûr de la gâchette et de tout dispositif de réglage.

Utilisez toujours la deuxième poignée (si elle est fournie).

N'utilisez pas l'outil sur une surface dure comme l'acier ou le béton.

Lorsque l'outil n'est pas utilisé, il doit être placé horizontalement, en évitant d'être compressé. Les outils de fixation pneumatiques ne doivent jamais utiliser d'oxygène ou d'autres gaz inflammables.

Les outils pneumatiques avec actionnement par contact continu ou par contact ne doivent être utilisés que pour des applications de production

N'appuyez pas sur la gâchette si vous réglez le système d'air comprimé.

Les formateurs professionnels sont tenus d'exercer leur activité si les conditions suivantes sont remplies :

- Utilisation de projectiles de 18gauge/1,2 mm de diamètre nominal ou plus épais, ou
- les fixations d'une épaisseur nominale de 0,8 mm ou plus, ou
- les fixations d'une épaisseur nominale de 1,2 mm ou plus

⚠ ATTENTION : pour les outils à capacité d'actionnement par contact.

Ne posez pas votre doigt sur la gâchette lorsque vous prenez l'outil, lorsque vous vous déplacez entre les zones et les positions de travail ou lorsque vous marchez, car le fait de poser votre doigt sur la gâchette peut entraîner un fonctionnement par inadvertance. Pour les outils à actionnement sélectif (coup par coup), toujours vérifier l'outil avant de l'utiliser pour vous assurer que le mode sélectionné est correct.



Cet outil dispose soit d'un actionnement séquentiel (coup par coup), soit d'un actionnement continu du contact (rafale), soit est un outil d'actionnement du contact ou d'actionnement continu du contact (automatique) et a été marqué du symbole ci-dessus. Il est destiné à des applications de production telles que les palettes, les meubles, les logements manufacturés, le rembourrage et le gainage.

Si vous utilisez cet outil en mode d'actionnement séquentiel, assurez-vous toujours qu'il est dans le bon réglage d'actionnement.

N'utilisez pas cet outil en actionnement par contact pour des applications telles que la fermeture de boîtes ou de caisses et l'installation de systèmes de sécurité de transport sur des remorques et des camions. Faites attention lorsque vous passez d'un lieu de travail à un autre.

Dangers prévisibles lors de l'utilisation générale de l'outil à main.

L'utilisateur de l'outil doit évaluer les risques spécifiques qui peuvent être présents à la suite de chaque utilisation.

Risques liés aux projectiles

- L'outil d'enfoncement des attaches doit être déconnecté lors du déchargement des attaches, des réglages, de l'élimination des blocages ou du changement d'accessoires.
- Pendant le fonctionnement, il convient

de veiller à ce que les attaches pénètrent correctement dans le matériau et ne puissent pas être déviées en direction de l'opérateur et/ou des personnes se trouvant à proximité.

- Pendant le fonctionnement, des débris de la pièce à fixer et du système de fixation/ assemblage peuvent être projetés.
- Portez toujours une protection oculaire résistante aux chocs avec des écrans latéraux pendant le fonctionnement de l'outil.
- Les risques pour les autres doivent être évalués par l'opérateur.
- Faites attention aux outils sans contact avec la pièce, car ils peuvent être tirés de manière involontaire et blesser l'opérateur et/ou les personnes présentes.
- Assurez-vous que l'outil est toujours bien positionné sur la pièce et qu'il ne peut pas glisser

Risques d'exploitation

- Tenez l'outil correctement : soyez prêt à contrecarrer les mouvements normaux ou soudains comme le recul.
- Maintenez une position corporelle équilibrée et un bon équilibre de vos appuis.
- Des lunettes de sécurité appropriées doivent être utilisées, des gants et des vêtements de protection appropriés sont recommandés.
- Il convient de porter une protection auditive appropriée.
- Utilisez la bonne alimentation en énergie, comme indiqué dans le manuel.
- Le mode d'emploi doit indiquer à l'utilisateur les utilisations appropriées de l'outil. Il doit indiquer les applications autorisées et celles qui ne le sont pas, ainsi que les risques associés, par exemple lorsque l'on travaille à l'arrière de camions et sur des plates-formes mobiles, etc.
- Les instructions d'utilisation doivent mettre en garde contre les risques liés à l'actionnement sélectif.

Risques liés aux mouvements répétitifs

Lorsqu'il utilise un outil pendant de longues périodes, l'opérateur peut ressentir une gêne

au niveau des mains, des bras, des épaules, du cou ou d'autres parties du corps.

- Lorsqu'il utilise un outil, l'opérateur doit adopter une posture appropriée mais ergonomique. Il doit garder un bon équilibre et éviter les postures contraignantes ou déséquilibrées.
- Si l'opérateur ressent des symptômes tels qu'un malaise persistant ou récurrent, des douleurs, des pulsations, des douleurs, des picotements, un engourdissement, une sensation de brûlure ou une raideur, n'ignorez pas ces signes d'avertissement. L'opérateur doit consulter un professionnel de la santé qualifié concernant l'ensemble de ses activités.
- Des risques résiduels liés aux dangers du travail répétitif, tels que la durée d'utilisation par rapport aux positions et aux forces de travail, peuvent exister. Il est conseillé de consulter les normes EN 1005-3 et EN 1005-4 pour de telles informations.
- Toute évaluation des risques doit se concentrer sur les troubles musculo-squelettiques et repose de préférence sur l'hypothèse que la diminution de la fatigue au travail est efficace pour réduire les troubles.

Risques liés aux accessoires et aux consommables

- Le mode d'emploi précise les accessoires et les consommables appropriés.
- Débranchez l'alimentation en énergie de l'outil, telle que l'air, le gaz ou la batterie selon le cas, avant de changer/remplacer des accessoires tels que l'embout, ou d'effectuer des réglages.
- Utilisez uniquement les tailles et les types d'accessoires fournis par le fabricant.
- N'utilisez que les lubrifiants recommandés par le fabricant de l'outil.
- Les spécifications des éléments de fixation qui peuvent être utilisés doivent inclure le diamètre minimum et maximum, la longueur et les caractéristiques des éléments de fixation, telles que le calibre et l'inclinaison.

Dangers sur le lieu de travail

- Les glissades, les trébuchements et les chutes sont les principales causes d'accidents du travail. Faites attention aux surfaces glissantes lors de l'utilisation de l'outil et aux risques de trébuchement causés par le tuyau d'air.
- Faites preuve d'une prudence accrue dans un environnement inconnu. Des dangers cachés peuvent exister, comme les lignes électriques ou autres lignes de service.
- Cet outil n'est pas destiné à être utilisé dans des atmosphères potentiellement explosives et n'est pas isolé pour éviter tout contact avec l'électricité.
- Assurez-vous qu'il n'y a pas de câbles électriques, de conduites de gaz, etc. qui pourraient présenter un danger s'ils sont endommagés par l'utilisation de l'outil.

Dangers liés à la poussière et aux gaz d'échappement

Si l'outil est utilisé dans une zone où il y a de la poussière statique, il peut soulever la poussière et causer un danger.

- L'évaluation des risques doit inclure la poussière créée par l'utilisation de l'outil et le potentiel de perturbation de la poussière existante.
- Diriger l'échappement de manière à minimiser la perturbation de la poussière dans un environnement rempli de poussière.
- Lorsque des poussières ou des gaz d'échappement sont créés, la priorité doit être de les contrôler au point d'émission.

Risques liés au bruit

- Une exposition non protégée à des niveaux de bruit élevés peut entraîner une perte auditive permanente et invalidante, ainsi que d'autres problèmes tels que les acouphènes (sifflements ou bourdonnements d'oreilles).
- Il est essentiel d'évaluer les risques et de mettre en œuvre des contrôles appropriés pour ces dangers.
- Les contrôles appropriés pour réduire le risque peuvent inclure des actions telles que l'utilisation de matériaux amortissants pour empêcher les pièces de travail de

«résonner».

- Utiliser des protections auditives appropriées.

Risques de vibrations

- Il est essentiel de disposer d'informations permettant de procéder à une évaluation des risques liés à ces dangers et de mettre en œuvre des contrôles appropriés.
 - L'exposition aux vibrations peut causer des dommages invalidants aux nerfs et à la circulation sanguine des mains et des bras.
 - Portez des vêtements chauds lorsque vous travaillez dans des conditions de froid, gardez vos mains au chaud et au sec.
 - Si vous ressentez des engourdissements, des picotements, des douleurs ou un blanchissement de la peau de vos doigts ou de vos mains, consultez un professionnel qualifié de la santé au travail pour l'ensemble de vos activités.
 - Utilisez et entretenez l'outil comme recommandé dans ces instructions, afin d'éviter une augmentation inutile des niveaux de vibration.
 - Tenez l'outil avec une prise légère, mais sûre, car le risque de vibration est généralement plus important lorsque la force de préhension est plus élevée.
- des blessures graves. Vérifiez toujours si les tuyaux ou les raccords sont endommagés ou lâches.
 - Ne transportez jamais un outil pneumatique par son tuyau.
 - Ne jamais traîner un outil pneumatique par son tuyau.
 - Lorsque vous utilisez des outils pneumatiques, ne dépassez pas la pression de service maximale P_{max}.
 - Les outils pneumatiques ne doivent être alimentés qu'en air comprimé à la pression la plus basse requise pour le processus de travail afin de réduire le bruit et les vibrations, et de minimiser l'usure.
 - L'utilisation d'oxygène ou de gaz combustibles pour le fonctionnement des outils pneumatiques crée un risque d'incendie et d'explosion.
 - Faites attention lorsque vous utilisez des outils pneumatiques car l'outil pourrait devenir froid, ce qui affecterait la prise et le contrôle.
 - Utiliser et entretenir l'outil comme recommandé dans ces instructions, afin d'éviter une augmentation inutile des niveaux de bruit.
 - Si l'outil est équipé d'un silencieux, assurez-vous toujours qu'il est en place et en bon état de fonctionnement lorsque vous l'utilisez.

Instructions de sécurité supplémentaires pour les outils pneumatiques

- L'air comprimé peut causer des blessures graves.
- Coupez toujours l'alimentation en air et débranchez l'outil de l'alimentation en air lorsqu'il n'est pas utilisé.
- Débranchez toujours l'outil de l'alimentation en air comprimé avant de changer d'accessoire, d'effectuer des réglages et/ou des réparations, lorsque vous vous éloignez d'une zone de travail pour aller dans une autre zone.
- Gardez les doigts éloignés de la gâchette lorsque vous n'utilisez pas l'outil et lorsque vous passez d'une position de travail à une autre.
- Ne dirigez jamais l'air comprimé vers vous ou vers une autre personne.
- Le coup de fouet des tuyaux peut causer

II - SYSTÈME D'AIR COMPRIMÉ

L'utilisation correcte de l'outil de fixation nécessite une quantité suffisante d'air comprimé sec et propre. Tout l'air comprimé contient de l'humidité et d'autres contaminants nuisibles à l'outil, il est donc recommandé d'utiliser un lubrificateur de filtre régulateur de réseau d'air aussi près que possible de l'outil (dans un rayon de 4,5 m). Le filtre doit être bien entretenu afin d'assurer une performance et une puissance optimales. Toutes les parties du système d'alimentation en air doivent être propres et exemptes de contaminants. L'outil ne doit être raccordé à une ligne d'air comprimé que lorsque la pression maximale

autorisée ne peut être dépassée d'un facteur supérieur à 10 %, ce qui peut par exemple être obtenu par une soupape de réduction de pression comprenant une soupape de sécurité en aval.

Un raccord mâle à écoulement libre doit être raccordé au côté outil du système, le raccord femelle assurant l'étanchéité pour empêcher la perte d'air du réservoir du compresseur lors de la déconnexion. Ne jamais connecter un raccord femelle de déconnexion du côté de l'outil, car il assure l'étanchéité et empêche la perte d'air comprimé du réservoir d'air et, s'il est connecté à l'outil, il pourrait sceller une charge d'air dans l'outil qui pourrait conduire à un actionnement involontaire. Ne montez pas de raccord pivotant dans la conduite d'alimentation en air. Différentes pièces à usiner nécessitent différentes pressions de fonctionnement, plus le bois est dur, plus la pression requise est élevée. N'oubliez pas de toujours utiliser la pression la plus basse requise pour le processus de travail en cours, ceci afin d'éviter des niveaux de bruit inutilement élevés, une usure accrue et les pannes qui en résultent.

⚠ ATTENTION : Gardez les mains et le corps éloignés de la zone de décharge de l'outil lorsque vous branchez l'alimentation en air et déconnectez toujours l'outil lors de l'entretien, du réglage, du nettoyage et lorsque l'outil n'est pas utilisé.

III - INSTRUCTIONS D'UTILISATION

Chargement des projectiles (voir également les données techniques).

Magasin à chargement latéral. Ouvrez la couvercle du magasin, chargez les projectiles, fermez le magasin.

Chargement du magasin par l'arrière

- Pour le type à 2 étapes : glissez la bande de projectile dans le magasin, tirez le poussoir jusqu'à ce qu'il soit derrière le projectile, relâchez le poussoir et assu-

rez-vous que le poussoir est bien engagé sur l'arrière de la bande de projectiles.

- Pour le type à 3 étapes : tirez le poussoir vers l'arrière et maintenez-le grâce au mécanisme de verrouillage. Chargez l'attache et relâchez le poussoir.

Magasin à chargement par le haut : Tirez le poussoir vers l'arrière du magasin et maintenez-le grâce au mécanisme de verrouillage. Chargez le projectile et relâchez le poussoir.

⚠ ATTENTION : Pointez la buse vers l'extérieur lorsque vous chargez ou déchargez les projectiles. Débranchez le tuyau avant de recharger.

Instructions générales d'utilisation
Types de systèmes d'actionnement et de déclenchement.

Pour les outils sans sécurité de contact.

- Actionnement à simple action : Système d'actionnement où la gâchette doit être actionnée pour chaque opération de conduite.
- Action simple avec sécurité simple : Un loquet de sécurité est intégré à la gâchette, permettant à l'utilisateur de la désengager lorsqu'elle n'est pas utilisée.

Pour les outils avec une sécurité de contact installée

- Sécurité à double action / sécurité de contacts (Actionnement par contact) : Il sera nécessaire d'activer le mécanisme de sécurité des contacts ainsi que le dispositif de déclenchement pour tirer un projectile. En maintenant la gâchette activée et en activant la sécurité de contact, un projectile est tiré, ce qui permet un tir à grande vitesse, également appelé tir de contact.
- Tir à déclenchement unique (Coup par coup) : Les fixations ne peuvent être tirées qu'en activant d'abord la sécurité de contact (en maintenant l'outil contre la pièce à usiner) et ensuite en appuyant sur la gâchette, après quoi toute autre opération d'enfoncement ne peut être déclenchée qu'une fois que la gâchette a été ramenée à la position de départ.

L'outil à déclenchement séquentiel permet de localiser exactement l'élément de fixation sans qu'il soit possible d'enfoncer un deuxième élément de fixation en raison du recul.

Changement de la gâchette :

Pour changer la gâchette, il suffit d'enlever la goupille de la gâchette, de retirer la gâchette et d'insérer la goupille requise, en replaçant la goupille de la gâchette pour la maintenir en place.

Procédures de fonctionnement.

- Équipement de protection : Avant d'utiliser un outil, assurez-vous toujours que vous et les personnes présentes dans la zone de travail utilisez l'équipement de protection individuelle approprié.
- Tirer un projectile : pour tirer un projectile, placez le nez de l'outil contre la pièce à fixer. Si l'outil possède une sécurité de contact, il sera nécessaire d'appuyer sur l'outil de manière à activer la sécurité, après quoi il faudra appuyer sur la gâchette pour tirer.

Échappement : chaque fois qu'une fixation est enfoncée, un jet d'air est évacué par la partie supérieure avant de l'outil. Ne vous en faites pas, certains outils comportent un déflecteur d'échappement à 360°, qui vous permet de contrôler la direction de l'air d'échappement.

Contrôle de la profondeur : vérifiez si la fixation a été enfoncée dans la pièce conformément aux exigences, la profondeur enfoncée peut être modifiée en ajustant la pression de l'air ou, le cas échéant, en utilisant le dispositif de contrôle de la profondeur.

Utilisez toujours la pression d'air la plus basse possible pour les raisons suivantes :

- économiser l'énergie
- moins de bruit
- réduction de l'usure de l'outil d'enfoncement de l'élément de fixation

Si un défaut ou un mauvais fonctionnement se produit, débranchez immédiatement l'outil de l'alimentation en air comprimé et confiez-le à un spécialiste pour inspection.

Mesures de précaution

Respectez votre outil et ne jouez pas avec. Systèmes d'actionnement Voir « Types de systèmes d'actionnement et de déclenchement » et « procédures de fonctionnement ».

Atmosphères inflammables

- Ne pas utiliser l'outil dans des atmosphères explosives, par exemple en présence de liquides, de gaz ou de poussières combustibles.

Modifications de l'outil

- L'outil ne doit pas être modifié, à moins que cela ne soit autorisé dans le manuel de l'outil ou approuvé par écrit par le fabricant.

Entretien de l'outil

- Consultez les instructions d'entretien des outils pour obtenir des informations détaillées sur le bon entretien d'un outil.

Projectiles et accessoires recommandés

- N'utiliser que des projectiles fabriqués ou recommandés par le fabricant de l'outil, ou dont les performances sont équivalentes à ceux recommandés par le fabricant.
- N'utiliser que des accessoires fabriqués ou recommandés par le fabricant de l'outil, ou des accessoires dont les performances sont équivalentes à celles recommandées par le fabricant.

Équipement de protection individuelle

- Il convient de porter un équipement de protection individuelle approprié.

Protection des yeux

⚠ AVERTISSEMENT : L'opérateur et les autres personnes présentes dans la zone de travail doivent porter une protection oculaire.

⚠ AVERTISSEMENT : Il incombe à l'employeur de fournir et de faire respecter l'utilisation des protections oculaires par l'opérateur et les autres personnes se trouvant dans la zone de travail.

Inspecter l'outil avant de l'utiliser

- Établir l'utilisation d'une source d'énergie appropriée. La source d'alimentation en air comprimé doit être régulée en pression. La pression régulée ne doit pas dépasser la pression d'air maximale, P_{max}, indiquée sur l'outil. En cas de défaillance d'un régulateur, la pression délivrée à un outil ne doit pas dépasser 1,5 fois la pression d'air maximale, ou 13,8 bar (200 psig), selon la plus grande des deux valeurs. Un outil ne fonctionne normalement pas à la pression d'air maximale, mais à une pression inférieure déterminée par le type de projectile utilisé, la pièce à fixer et d'autres conditions d'utilisation.
- Déterminez si l'outil est en bon état de fonctionnement.
- Déterminer le système d'actionnement.
- Vérifier le désalignement ou le grippage des pièces mobiles et toute autre condition pouvant affecter le fonctionnement de l'outil.

Contrôles d'exploitation

- N'utilisez pas un outil dont l'étiquette d'avertissement de sécurité est manquante ou endommagée.
- Un outil qui n'est pas en bon état de fonctionnement ne doit pas être utilisé. Les étiquettes et la distanciation physique doivent être utilisées pour le contrôle.
- Ne pas retirer, altérer ou rendre inopérants les contrôles de fonctionnement de l'outil.
- Ne pas faire fonctionner l'outil si une partie des commandes de fonctionnement de l'outil est inopérante, déconnectée, altérée ou ne fonctionne pas correctement.

Manipulation des outils

- Seules les personnes qui ont lu et compris les instructions de fonctionnement et de sécurité de l'outil doivent utiliser l'outil.
- Il faut toujours supposer que l'outil contient des éléments des projectiles.
- Ne pointez pas l'outil vers vous ou vers quiconque, qu'il contienne ou non des projectiles.
- Tenez les personnes présentes et les enfants à l'écart lorsque vous utilisez

l'outil.

- N'actionnez pas l'outil à moins qu'il ne soit placé fermement contre la pièce à fixer.
- Respectez l'outil en tant qu'outil de travail.
- Ne pas chahuter avec l'outil.
- Restez vigilant, concentrez-vous sur votre travail et faites preuve de bon sens lorsque vous travaillez avec des outils.
- N'utilisez pas l'outil lorsque vous êtes fatigué, après avoir consommé de la drogue ou de l'alcool, ou sous l'influence de médicaments.
- N'allez pas trop loin. Gardez toujours une bonne position et un bon équilibre.
- Ne pas tenir ou porter l'outil avec un doigt sur la gâchette.
- N'enfoncez les projectiles que dans une surface de travail appropriée.
- Ne pas enfoncer de projectiles sur d'autres projectiles.
- Après avoir enfoncé un projectile, l'outil peut se rétracter («recul»), ce qui l'éloigne de la surface de travail.
- Pour réduire le risque de blessure, il faut toujours gérer le recul de l'outil :
 - en gardant toujours le contrôle de l'outil.
 - en permettant au recul d'éloigner l'outil de la surface de travail.
 - en ne résistant pas au recul de sorte que l'outil soit repoussé de la surface de travail. En «mode d'actionnement par contact», si le contact de la pièce est autorisé à entrer de nouveau en contact avec la surface de travail avant que la gâchette ne soit relâchée, une décharge involontaire d'un projectile se produira.
 - en maintenant les parties du visage et du corps éloignées de l'outil.
- Lorsque vous travaillez à proximité d'un bord d'une pièce ou à des angles raides, faites attention à minimiser l'écaillage, l'éclatement du support ou des pièces à fixer, mais aussi, le vol libre ou le ricochet des projectiles, qui peuvent causer des blessures.
- Gardez les mains et le corps éloignés du nez de l'appareil.
- Ne pas charger l'outil avec des projectiles lorsque l'une des commandes de fonctionnement est activée.

- Ne pas faire fonctionner l'outil avec une source d'énergie autre que celle spécifiée dans les instructions de fonctionnement et de sécurité de l'outil.
- Ne pas faire fonctionner l'outil avec une pression de fonctionnement autre que celle spécifiée dans les instructions d'utilisation/de sécurité de l'outil.
- Toujours choisir un système d'actionnement adapté à l'application et à la formation de l'opérateur.
- Soyez particulièrement prudent lorsque vous enfoncez des projectiles dans des murs existants ou d'autres zones aveugles afin d'éviter tout contact avec des objets cachés ou des personnes se trouvant de l'autre côté (par exemple, des fils, des tuyaux).
- Ne pas soulever, tirer ou abaisser l'outil par le tuyau.

Déconnexion de l'outil

Débranchez l'outil de la source d'alimentation lorsque :

- Il n'est pas utilisé ;
- L'on effectue un entretien ou des réparations ;
- Pour retirer un projectile coincé ;
- Pour transporter l'outil vers un autre endroit ;
- L'outil est hors de la surveillance ou du contrôle de l'opérateur ;
- L'on décharge les projectiles du chargeur de l'appareil ;
- Ne pas appuyer sur la gâchette et la pièce à fixer

IV - MAINTENANCE

Nettoyez et inspectez votre outil chaque fois que vous l'utilisez. L'employeur et l'opérateur de l'outil sont responsables du maintien de l'outil en bon état de fonctionnement. En outre, seul le personnel de service formé par le fabricant, le distributeur ou l'employeur doit réparer l'outil et doit utiliser les pièces ou les accessoires fournis ou recommandés par le fabricant ou le distributeur de l'outil.

⚠ ATTENTION : Toujours retirer l'alimentation en air avant de commencer tout travail de nettoyage, d'inspection ou d'entretien.

Essuyez l'outil et inspectez l'outil pour détecter toute usure ou tout dommage. Utilisez des solutions de nettoyage ininflammables pour essuyer l'outil. Ne faites jamais tremper l'outil dans ces solutions car elles peuvent causer des dommages internes.

Veillez toujours à ce que toutes les vis soient bien serrées, car des vis desserrées peuvent causer des blessures ou endommager l'outil.

Outils nécessitant un lubrifiant : Si l'outil est utilisé sans lubrifiant en ligne, veillez à mettre environ 3 gouttes de lubrifiant au début de chaque journée de travail et 3 gouttes pour 1 000 fixations tirées par la suite.

Les outils doivent être réparés ou équipés uniquement avec des pièces ou des accessoires fournis ou recommandés par le fabricant/fournisseur de l'outil.

N'utilisez JAMAIS un outil en cas de doute.

Élimination des déchets

Suivre les réglementations nationales en matière d'élimination des déchets afin de ne pas mettre en danger le personnel et l'environnement

Stockage

En cas de non-utilisation prolongée, appliquez une fine couche de lubrifiant sur les pièces en acier pour éviter la rouille. Ne stockez pas la cloueuse dans un environnement froid. Lorsqu'elle n'est pas utilisée, la cloueuse doit être stockée dans un endroit chaud et sec. Tenir hors de portée des enfants.

V - DIAGNOSTIQUE DE PANNES

Symptôme	Causes possibles	Méthode de contrôle	Solution
Les projectiles ne sortent pas	Clous - Le mauvais type de clous est chargé - Des clous non standards sont chargés (tête ou diamètre trop large)	Vérifiez si les clous recommandés sont chargés.	Utilisez les clous recommandés. Retirez les mauvais clous et rechargez avec des clous recommandés.
	Magasin - Levier de poussée - Défaut dans l'alimentation des clous (déviés, pliés ou cassés) - Ressort d'alimentation défectueux (usé ou cassé) - Rainure du magasin trop étroite ou trop large. - Tête du clou usée ou déformée	Vérifiez les anomalies liées au chargement des projectiles et aux pièces du magasin. Chargez les clous et vérifiez qu'ils se déplacent aisément.	Réparez les parties déformées. Remplacez les pièces défectueuses.
	Fragment de liaison ou poussière de bois coincé dans le chargeur ou le magasin.		Retirez le fragment et/ou la poussière.
	Levier de poussée	Vérifiez le mouvement du levier de poussée	Remplacez-le
	Piston -Pression de l'air trop basse.	Faire descendre doucement le piston et vérifiez son retour.	Vérifiez le compresseur
	Segment usé		Remplacez le segment du piston
	Amortisseur de piston usé ou défectueux		Remplacez l'amortisseur
	Joint torique défectueux (mal placé, déformé ou cassé)		Remplacez le joint
	Piston (couteau) défectueux (dévié, déformé ou cassé)		Remplacez le piston
	Défaut à l'intérieur du cylindre (fragment ou poussière présente)	Vérifiez si le cloueur fonctionne à la pression minimale	Retirez le fragment et/ou la poussière.
Les projectiles se tordent	Clous - Le mauvais type de clous est utilisé - Les clous sont mal guidés par le piston/couteau.	Se référer à la page précédente	Se référer à la page précédente
	Couteau usé	Vérifiez si le couteau présente une usure anormale ou non	Remplacer le couteau
	Le bois est trop dur	Vérifiez si les clous se plient avec un bois plus tendre	Arrêtez d'utiliser l'appareil

Les clous ne s'enfoncent pas complètement	Le bois est trop dur		Arrêter d'utiliser l'appareil
	La pression est trop basse		Ajustez le niveau de pression
	Couteau usé ou cassé	Sortir doucement le couteau et vérifier s'il est anormalement usé ou pas	Remplacez le couteau
	Mauvais réglage de la profondeur d'enfoncement.		Ajuster le réglage de profondeur
	Segment défectueux (usé ou cassé)	Démontez et vérifiez l'unité piston/cylindre	Remplacez les pièces défectueuses
	Cylindre abîmé (usé ou rayé)		
Les clous obstruent le nez de l'appareil	Les clous sont mal guidés par le piston/couteau. Les clous sont mal chargés	Se référer à la page précédente	Se référer à la page précédente Utilisez les projectiles recommandés
	Couteau usé	Vérifiez si le couteau présente une usure anormale ou non	Remplacez le couteau
	Usure du guide-couteau	Vérifiez l'usure du guide-couteau	Remplacez le guide
	Matériau de la pièce à fixer trop dur		Arrêtez d'utiliser l'appareil

Veillez renvoyer l'outil au fabricant/distributeur ALSAFIX en cas de défaillance autre que celles indiquées dans le tableau ci-dessus..

EXPLANATION OF SYMBOLS

 <p>Wear eye protectors</p>	 <p>Warning</p>	 <p>Read instructions before use</p>	 <p>Wear hearing protectors</p>
 <p>Prohibit to use CO₂ or O₂</p>	 <p>Capability of operation in contact actuation mode</p>	 <p>Fastener being fired</p>	 <p>Wear helmet</p>

⚠ WARNING : Wear ear protection

⚠ WARNING : The noise emission during actual use of the power tool can differ from the declared value(s) depending on the ways in which the tool is used especially what kind of workpiece is processed.

⚠ WARNING : Be sure to identify safety measures to protect the operator that are based on an estimation of exposure in the actual conditions of use (taking account of all parts of the operating cycle such as the times when the tool is switched off and when it is running idle in addition to the trigger time).

FCC

This device complies with part 15 of the FCC Rules. Operation is subject to the following two conditions:

(1) This device may not cause harmful interference and

(2) This device must accept any interference received, including interference that may cause undesired operation.

TABLE OF CONTENT

I - Safety instructions	16
II - Compressed air system	20
III -Operating instructions	20
IV - Maintenance	23
V - Trouble shooting	24

EN

I - SAFETY INSTRUCTIONS

⚠ WARNING This manual should be given to the person who intends to operate this tool and make sure that it is read carefully and understood completely by that person. All instructions given should be adhered to accordingly as failure to comply may result in serious damage to the operator and/or the tool. The employer is responsible for enforcing the use of safety protection equipment by the tool operator and all other personnel in the work area.

Never exceed the maximum recommended operating pressure of this tool.

Never use oxygen, carbon dioxide, combustible gases or any bottled gas as a power source.

Always disconnect the air supply when doing any tool maintenance, cleaning a jam, moving location, leaving the work area or passing the tool.

Regularly inspect the safety, the trigger and the springs for free unhindered movement, never use a tool that requires servicing.

Connect the male free flow nipple to the tool side of the air line so that the tool is depressurised when disconnected from the hose.

Never load fasteners with the trigger safety depressed as if the safety is bumped it will result in a fastener being fired.

Never carry the tool with the safety depressed as if the safety is bumped then it will result in a faster being fired.

Never point the tool at yourself or at any one else.

Never fire a fastener into a hard brittle surface such as concrete, steel or tiles, unless it is designed for such application.



Use safety glasses: all persons in the work area must always wear safety glasses complying with ANSI Z87.1/EN 166 with front and side protection against flying object in order to prevent eye injuries.



Head protection shall conform to ANSI Z89.1/EN 397.



Ear protection must also be worn to prevent a possible hearing loss. Hearing protection shall have a Noise Reduction Rating (NRR) determined in accordance with US Environmental Protection Agency rules that is appropriate for the noise exposure.

Use clean dry regulated compressed air at the recommended pressure (given in the technical data).

Use only fasteners made or recommended by the tool manufacturer (refer also to the technical data).

Do not drive fasteners too close to an edge or at too great an angle as the fastener may fly free or ricochet causing personal injury and damage.

Always ensure that the work area is amply lit so as to avoid possible accidents caused by bad light.

Never remove, tamper with or otherwise cause the tools operating controls to become inoperable.

Dress Properly. Do not wear loose clothing or jewelry as they can be caught in moving parts. Rubber gloves and nonskid footwear are recommended when working outdoors. Wear protective hair covering to contain long hair.

Keep fingers away from trigger when not operating this tool and when moving from one operating position to another.

Keep all body parts such as hands and legs, etc. away from firing direction and ensure fastener cannot penetrate workpiece into parts of the body.

When using the tool, be aware that the fastener could deflect and cause injury.

Only technically skilled operators should use the fastener driving tool.

Do not modify the fastener driving tool. Modifications may reduce the effectiveness of safety measures and increase the risks to the operator and/or bystander.

Do not discard the safety instructions.

Do not use a tool if the tool has been damaged.

Be careful when handling fasteners, especially when loading and unloading, as the fasteners have sharp points which could cause injury.

Always check the tool before use for broken, misconnected or worn parts.

Keep bystanders away (when working in an area where there is a likelihood of through

traffic of people). Clearly mark off your operating area.

Only wear gloves that provide adequate feel and safe control of triggers and any adjusting devices.

Always use the second handle (if supplied). Don't use the tool at hard surface like steel and concrete.

When the tool is not in use, it should be placed horizontally. When the tool is placed, avoid the workpiece being squeezed.

Pneumatic fastener driving tools prohibit the use of oxygen, and other flammable gases.

Fastener driving tools with continual contact actuation or contact actuation shall only be used for production applications.

Professional trainers are required to operate if the following conditions are met:

- fasteners of 18 gauge/1,2 mm nominal diameter or heavier wire, or
- fasteners with 0,8 mm nominal thickness or larger, or
- fasteners with 1,2 mm nominal thickness or larger

Do not press the trigger and workpiece if you adjust compressed air system

⚠ WARNING : for tools with contact actuation capability.

Do not rest your finger on the trigger when picking up the tool, moving between operating areas and positions or walking, as resting finger on trigger can lead to inadvertent operation. For tools with selective actuation, always check the tool before use to ascertain the correct mode is selected.

This tool has either selective actuation for contact actuation or continuous contact actuation by actuation mode selectors or is a contact actuation or continuous actuation contact tool and has been marked with the symbol above. Its intended uses are for production applications such as pallets, furniture, manufactured housing, upholstery

and sheathing.

If using this tool in selective actuation mode, always ensure it is in the correct actuation setting.

Do not use this tool in contact actuation for applications such as closing boxes or crates and fitting transportation safety systems on trailers and lorries.

Be careful when changing from one driving location to another.

Foreseeable hazards in the general use of hand-held tool

Tool user should assess the specific risks that may be present as a result of each use.

Projectile hazards

- The fastener driving tool shall be disconnected when unloading fasteners, making adjustments, clearing jams or changing accessories.
- During operation be careful that fasteners penetrate material correctly and cannot be deflected/misfired towards operator and/or any bystanders.
- During operation, debris from workpiece and fastening/collation system may be discharged.
- Always wear impact-resistant eye protection with side shields during operation of the tool.
- The risks to others shall be assessed by the operator.
- Be careful with tools without workpiece contact as they can be fired unintentionally and injure operator and/or bystander.
- Ensure tool is always safely engaged on the workpiece and cannot slip

Operating hazards

- Hold the tool correctly: be ready to counteract normal or sudden movements such as recoil.
- Maintain a balanced body position and secure footing.
- Appropriate safety glasses shall be used and appropriate gloves and protective clothing are recommended.

- Appropriate hearing protection shall be worn.
- Use the correct energy supply as directed in the manual.
- Operating instructions shall direct the user on appropriate uses of the tool. This shall include information on what applications are allowed and which are not, and the associated risks such as when working on the back of trucks and moving platforms, etc.
- Operating instructions shall warn about risks associated with selective actuation.

Repetitive motions hazards

When using a tool for long periods, the operator may experience discomfort in the hands, arms, shoulders, neck, or other parts of the body.

- While using a tool, the operator shall adopt a suitable but ergonomic posture. Maintain secure footing and avoid awkward or off-balanced postures.
- If the operator experiences symptoms such as persistent or recurring discomfort, pain, throbbing, aching, tingling, numbness, burning sensation, or stiffness, do not ignore these warning signs. The operator shall consult a qualified health professional regarding overall activities.
- Residual risks relating to repetitive work hazards such as duration of use in respect to working positions and forces may exist. It is advised to consult EN 1005-3 and EN 1005-4 for such information.
- Any risk assessment should focus on muscular-skeletal disorders and is preferentially based on the assumption that decreasing fatigue during work is effective in reducing disorders.

Accessory and consumable hazards

- The operating instructions shall specify the appropriate accessories and consumables.
- Disconnect the energy supply to the tool, such as air or gas or battery as applicable, before changing/replacing accessories such as workpiece contact, or making any adjustments.
- Use only the sizes and types of

accessories that are provided by the manufacturer.

- Use only lubricants recommended by the tool manufacturer.
- Specification of the fasteners which can be used shall include minimum and maximum diameter, length, and fastener characteristics, such as gauge and angle.

Workplace hazards

- Slips, trips and falls are major causes of workplace injury. Be aware of slippery surfaces caused by use of the tool and also of trip hazards caused by the airline hose.
- Proceed with additional care in unfamiliar surroundings. Hidden hazards may exist, such as electricity or other utility lines.
- This tool is not intended for use in potentially explosive atmospheres and is not insulated from coming into contact with electric power.
- Make sure there are no electrical cables, gas pipes etc. that could cause a hazard if damaged by use of the tool.

Dust and exhaust hazards

If the tool is used in an area where there is static dust, it may disturb the dust and cause a hazard.

- Risk assessment should include dust created by the use of the tool and the potential for disturbing existing dust.
- Direct the exhaust so as to minimize disturbance of dust in a dust filled environment.
- Where dust or exhaust hazards are created, the priority shall be to control them at the point of emission.

Noise hazards

- Unprotected exposure to high noise levels can cause permanent, disabling, hearing loss and other problems such as tinnitus (ringing, buzzing, whistling or humming in the ears).
- Risk assessment and implementation of appropriate controls for these hazards are essential.
- Appropriate controls to reduce the risk may include actions such as damping materials to prevent workpieces from

“ringing”.

- Use appropriate hearing protection.
- Operate and maintain the tool as recommended in these instructions, to prevent an unnecessary increase in noise levels.
- If the tool has a silencer, always ensure it is in place and in good working order when the tool is being operated.

Vibration hazards

- Information to conduct a risk assessment of these hazards and implementation of appropriate controls is essential.
- Exposure to vibration can cause disabling damage to the nerves and blood supply of the hands and arms.
- Wear warm clothing when working in cold conditions, keep your hands warm and dry.
- If you experience numbness, tingling, pain or whitening of the skin in your fingers or hands, seek medical advice from a qualified occupational health professional regarding overall activities.
- Operate and maintain the tool as recommended in these instructions, to prevent an unnecessary increase in vibration levels.
- Hold the tool with a light, but safe, grip because the risk from vibration is generally greater when the grip force is higher.

Additional safety instructions for pneumatic tools

- Compressed air can cause severe injury.
- Always shut off air supply, and disconnect tool from air supply when not in use.
- Always disconnect the tool from the compressed air supply before changing accessories, making adjustments and/ or repairs, when moving away from an operating area to a different area.
- Keep fingers away from trigger when not operating the tool and when moving from one operating position to another.
- Never direct compressed air at yourself or anyone else.
- Whipping hoses can cause severe injury. Always check for damaged or loose hoses or fittings.

- Never carry a pneumatic tool by its hose.
- Never drag a pneumatic tool by its hose.
- When using pneumatic tools, do not exceed the maximum operating pressure P_{smax}.
- Pneumatic tools should only be powered by compressed air at the lowest pressure required for the work process to reduce noise and vibration, and minimize wear.
- Using oxygen or combustible gases for operating pneumatic tools creates a fire and explosion hazard.
- Be careful when using pneumatic tools as the tool could become cold, affecting grip and control.

II - COMPRESSED AIR SYSTEM

Proper use of the fastener driving tool requires an adequate quantity of clean dry compressed air. All compressed air contains moisture and other contaminants detrimental to the tool, so it is recommended to use an air line filter regulator lubricator as close to the tool as possible (within 15 feet (4.5m)). The filter should be well maintained so as to ensure optimum performance and power. All parts of the air supply system should be clean and contaminant free. The tool shall only be connected to a compressed air line where the maximum allowable pressure cannot be exceeded by a factor of more than 10%, which can for example be achieved by a pressure reduction valve which includes a downstream safety valve.

A male free flow coupling should be connected to the tool side of the system with the female coupling providing a seal to prevent air loss from the compressor tank upon disconnection. Never connect a female disconnect coupling to the tool side as this provides a seal which prevents loss of compressed air from the air tank and if connected to the tool it could seal a charge of air in the tool which could lead to an unintentional actuation. Do not mount a swivel connector in the air supply line. Different workpieces will require different operating pressures, the harder the wood the greater the pressure required. Remember always use the lowest pressure required for the work process at hand, this being to prevent unnecessarily

high noise levels, increased wear and resulting failures.

⚠ WARNING : Keep hands and body away from the discharge area of the tool when connecting the air supply and always disconnect the tool when servicing, adjusting, cleaning and when the tool is not in use.

III - OPERATING INSTRUCTIONS

Loading fasteners (refer also to the technical data).

Open the magazine cover, load the fastener, close the magazine.

Rear loading magazine

- For 2 steps type, slide the nail strip into the magazine, pull the pusher until it is behind the nail, release the pusher and ensure proper engagement of the pusher on the nail.
- For 3 steps type, pull the pusher to the back and keep it on the latch mechanism. Load the fastener and release the pusher.

Top loading magazine : Pull the pusher to the back of the magazine and keep it on the latch mechanism. Load the fastener and release the pusher.

⚠ WARNING : Point away the nozzle when loading or unloading the fastener. Disconnect the hose before loading the fastener.

General operating instructions

Types of actuating and triggering systems.

For tools without a contact safety,

- Single action actuation : An actuating system where the trigger has to be actuated for each driving operation.
- Single action with simple safety :
- A safety latch is built into the trigger enabling the user to disengage it when it is not in use.

For tools with a contact safety installed

- Dual action safety / contact safety

(Contact actuation): It will be necessary to activate the contact safety mechanism as well as the triggering device in order to fire a fastener. By keeping the trigger activated and activating the contact safety a fastener is fired, this allows for high speed firing, also known as bump firing

- Single Sequential Trip fire (Single-sequential actuation): Fasteners can only be fired by first activating the contact safety (by holding the tool against the workpiece) and then by pulling the trigger, thereafter any further driving operations can only be actuated after the trigger has been returned to the starting position. The sequential trip tool allows exact fastener location without the possibility of driving a second fastener due to recoil.

Changing the trigger :

To change the trigger, simply remove the trigger pin, remove the trigger and insert the required one, replacing the trigger pin to hold it in place.

Operating procedures

- Protective equipment: Before using any tool always ensure that you and those in the work area are using the appropriate personal protective equipment.
- Firing a fastener: to fire a fastener place the nose of the tool against the work piece, if the tool has a contact safety it will be necessary to press the tool so as to activate the safety, following which pull the trigger to fire a fastener.

Exhaust air: each time a fastener is driven a blast of air is exhausted from the top front area of the tool, keep your face clear of this, some tools incorporate a 360° exhaust deflector, which enables you to control the direction of the exhaust air.

Depth control: check whether the fastener has been driven into the workpiece in accordance with the requirements, the driven depth can be changed by adjusting air pressure or, if available, by using the depth control device.

Always use the lowest possible air pressure for the following reasons, - save energy - less

noise will be produced - a reduction in fastener driving tool wear will be achieved

Any defective or improperly functioning occurs, disconnect the tool immediately from the compressed air supply and passed to a specialist for inspection.

Precautionary measures

'Respect your tool and never horseplay'

See 'Types of actuation and release systems' and 'Operating procedures'.

Flammable Atmospheres

Do not operate tool in explosive atmospheres, such as in the presence of flammable liquids, gases or combustible dust.

Tool modification

The tool should not be modified unless authorized in the tool manual or approved in writing by the tool manufacturer.

Tool maintenance

Refer to the tool maintenance instructions for detailed information on the proper maintenance of a tool.

Recommended fasteners and accessories

- Use only fasteners made or recommended by the tool manufacturer, or fasteners that perform equivalently to those recommended by the manufacturer.
- Use only accessories made or recommended by the tool manufacturer, or accessories that perform equivalently to those recommended by the manufacturer.

Personal Protective Equipment

- Appropriate personal protective equipment is to be worn.
- Eye protection

⚠ WARNING : Eye protection must be worn by the operator and other people in the work area.

⚠ WARNING : It is employer's responsibility to provide and enforce the use of eye protection by the operator and other people in

the work area.

Inspect tool before operating to

- Establish use of proper power source. The compressed air power source shall be pressure-regulated. The regulated pressure must not exceed the maximum air pressure, P_{max}, marked on tool. If a regulator fails, the pressure delivered to a tool must not exceed 1.5 times the maximum air pressure, or 200 psig (13.8 bar), whichever is greater. A tool normally is not operated at the maximum air pressure but at a lower pressure determined by the type of fastener used, the workpiece, and other conditions of use.
- Determine that tool is in proper working order.
- Determine actuation system.
- Check for misalignment or binding of moving parts and any other condition that may affect tool operation.

Operating controls

- Do not use a tool with missing or damaged safety warning label(s.)
- A tool that is not in proper working order must not be used. Tags and physical segregation shall be used for control.
- Do not remove, tamper with, or otherwise cause tool operating controls to become inoperable.
- Do not operate tool if any portion of the tool operating controls is inoperable, disconnected, altered, or not working properly.

Tool handling

- Only persons who have read and understand the tool operating/safety instructions should operate the tool.
- Always assume that tool contains fasteners.
- Do not point tool toward yourself or anyone whether it contains fasteners or not.
- Keep bystanders and children away while operating tool.
- Do not actuate tool unless tool is placed firmly against the workpiece. 9.6 Respect tool as a working implement.

- Do not engage in horseplay.
- Stay alert, focus on your work and use common sense when working with tools.
- Do not use tool while tired, after having consumed drugs or alcohol, or while under the influence of medication.
- Do not overreach. Keep proper footing and balance at all times.
- Do not hold or carry tool with a finger on the trigger.
- Drive fasteners into proper work surface only.
- Do not drive fasteners into other fasteners.
- After driving a fastener, tool may spring back ("recoil") causing it to move away from the work surface. To reduce risk of injury always manage recoil by:
 - always maintaining control of tool.
 - allowing recoil to move tool away from work surface.
 - not resisting recoil such that tool will be forced back into the work surface. In "Contact Actuation Mode," if workpiece contact is allowed to re-contact work surface before the trigger is released, an unintended discharge of a fastener will occur.
 - keeping face and body parts away from tool.
- When working close to an edge of a workpiece or at steep angles use care to minimize chipping, splitting or splintering, or free flight or ricochet of fasteners, which may cause injury.
- Keep hands and body away from fastener discharge area of tool.
- Do not load tool with fasteners when any one of the operating controls is activated.
- Do not operate tool with any power source other than that specified in tool operating/safety instructions.
- Do not operate tool with any operating pressure other than that specified in tool operating/safety instructions.
- Always select an actuation system that is appropriate to the fastener application and the training of the operator.
- Use extra caution when driving fasteners into existing walls or other blind areas to prevent contact with hidden objects or persons on other side (e.g., wires, pipes.)

- Do not lift, pull or lower tool by the hose.

Disconnecting tool

Disconnect tool from the power source when:

- Not in use;
- Performing any maintenance or repairs;
- Clearing a jam;
- Elevating, lowering or otherwise moving the tool to a new location;
- Tool is outside of the operator's supervision or control; or
- Removing fasteners from the magazine.
- Do not press the trigger and workpiece

IV - MAINTENANCE

'Clean and inspect your tool every time you use it'

The employer and tool operator are responsible for assuring that the tool is kept in safe working order. Furthermore only service personnel trained by the manufacturer, distributor, or employer shall repair the tool and shall use the parts or accessories that are supplied or recommended by the tool manufacturer / distributor.

⚠ WARNING : Always remove the air supply before commencing any cleaning, inspection, or maintenance work.

Wipe tool clean and inspect tool for wear or damage. Use non-flammable cleaning solutions to wipe the tool. Never soak the tool in these solutions as they can cause internal damage.

Always ensure that all of the screws are kept tight as loose screws can cause injury or can damage the tool.

Tools requiring lubricant: If the tool is used without an in line lubricant, be sure to put in about 3 drops of lubricant at the start of each workday and 3 drops for every 1,000 fasteners fired thereafter.

Tools shall be repaired or equipped only with parts or accessories that are supplied or recommended by the tool manufacturer / supplier.

NEVER use a tool if there is any doubt.

Waste disposal

Follow national regulations for waste disposal so as not to impose hazards to personnel and the environment

Storage

When not in use for an extended period, apply a thin coat of the lubricant to the steel parts to avoid rust. Do not store the nailer in a cold weather environment. When not in use, the nailer should be stored in a warm and dry place. Keep out of reach from children.

V - TROUBLESHOOTING

EN

Symptôme	Causes possibles	Méthode de contrôle	Solution
No nail is ejected	Nail - Incorrect nails are loaded - Abnormal nails are loaded (large-sized head ,bent incorrectly chained, etc.)	Check if recommended nails are loaded	- Use recommended nails - Remove abnormal nails and load normal nails
	Magazine Unit - Push lever - Defective nail feeder(deflected, bent or broken) - Defective feed spring (worn or broken) - Narrow or wide width of the Magazine groove - Worn nail head supporting portion of Magazine Abnormal nail guide groove of Blade Guide (deflected, deformed or broken)	Check for abnormalities of nail feeding portion (deflected, worn, deformed broken) Load nails and confirm that they will move smoothly	- Repair deformed parts - Replace defective parts
	Adhesive fragment or wood dust sticking on the Magazine or nail feeder		Remove adhesive fragment or wood dust
	Push lever	Check push lever movement	Replace
	[Output unit :Piston or driver] - Air pressure too low		Check compressor
	Worn piston ring		Replace piston ring
	Defective piston bumper	Carry out idle driving and check the return of the driver blade	Replace the piston bumper
	Defective bumper piece (defective, worn or broken)		Replace the piece
	Defective O-ring (disconnected, deformed or broken)		Reassemble or replace the o-ring.
	Defective driver blade, (deflected, deformed or broken)		Replace
	Defect inside cylinder (adhesive or wood fragment, worn)	Check if the nailer drives at minimum operating pressure	Remove adhesive fragment or wood dust
The driven nail is bent	Nails are inaccurately fed into the Blade Guide	Refer to item on the previous page	Refer to item on the previous page
	Incorrect nails are loaded		
	Worn driver blade	Check if the driver blade is extremely worn or not	Replace the driver blade
	The wood is too hard	Check if the nails bend on softer wood or not	Stop using the tool

The driven nails do not fully penetrate the work piece (heads protrude)	The wood is too hard		Stop using the tool
	Air pressure too low		Adjust the air pressure
	Worn or broken driver blade	Carry out idle driving and check if the driver blade protrudes from the blade guide nose Check if the tip of the driver blade is excessively worn or not	If the driver blade does not protrude from the blade guide replace
	Incorrect driving depth adjustment		Adjust the guide plate to the appropriate position.
	Defective piston ring (worn or broken) Defective inner surface of cylinder (worn or rough)	Disassemble the output unit and check the inside and outside surfaces of the piston ring and cylinder	Replace the defective parts
Nails clog within the ejecting gate	Nails are inaccurately fed into the blade guide Incorrect nails are loaded	Refer to first item	Refer to first item Use designated nails
	Worn tip of the driver blade	Carry out idle driving and check if blade tip if worn or not	Replace
	Worn guide groove of the blade guide	Check the wear of the blade guide	Replace
	Workpiece material is too hard		Stop using the tool

Please send the tool back to the tool manufacturer/distributor (ALSAFIX) if failure other than those as tabulated above occurs.

ERKLÄRUNGEN DER SYMBOLE

 <p>Tragen Sie eine Schutzbrille</p>	 <p>Achtung</p>	 <p>Lesen Sie die Anleitung vor Gebrauch</p>	 <p>Tragen Sie einen Gehörschutz</p>
 <p>Verwendung verboten CO₂ oder O₂</p>	 <p>Betriebsfähigkeit im Kontaktbetätigungsmodus</p>	 <p>Befestigungselement wird abgefeuert</p>	 <p>Helm tragen</p>

⚠ WARNUNG : Gehörschutz tragen.

⚠ WARNUNG : Die Geräuschemissionen während des tatsächlichen Gebrauchs des Elektrowerkzeugs können je nach Art der Verwendung des Werkzeugs, insbesondere je nach Art des bearbeiteten Werkstücks, von den angegebenen Werten abweichen.

⚠ WARNUNG : Stellen Sie sicher, dass Sie Sicherheitsmaßnahmen zum Schutz des Bedieners festlegen, die auf einer Abschätzung der Exposition unter den tatsächlichen Einsatzbedingungen basieren (unter Berücksichtigung aller Teile des Betriebszyklus, wie z. B. die Zeiten, in denen das Werkzeug ausgeschaltet ist und im Leerlauf läuft, zusätzlich zur Auslösezeit).

FCC

Dieses Gerät entspricht Teil 15 der FCC-Bestimmungen. Der Betrieb unterliegt den folgenden zwei Bedingungen:

(1) Dieses Gerät darf keine schädlichen Störungen verursachen und

(2) Dieses Gerät muss alle empfangenen Störungen akzeptieren, einschließlich Störungen, die zu unerwünschtem Betrieb führen können.

INHALTSVERZEICHNIS

I - Sicherheitshinweise	27
II - Druckluftsystem	32
III - Gebrauchsanweisung	32
IV - Wartung	35
V - Fehlerbehebung	36

I - SICHERHEITSHINWEISE

⚠ ACHTUNG - Diese Anleitung muss der Person, die dieses Werkzeug verwenden möchte, ausgehändigt werden, und es muss sichergestellt werden, dass sie diese sorgfältig liest und vollständig versteht. Alle Anweisungen müssen befolgt werden, da die Nichtbeachtung dieser Anweisungen zu schweren Schäden für den Bediener und/oder das Werkzeug führen kann. Der Arbeitgeber ist dafür verantwortlich, dass der Bediener des Werkzeugs und alle anderen Personen im Arbeitsbereich die Sicherheitsausrüstung ordnungsgemäß verwenden.



Tragen Sie eine Schutzbrille: Alle Personen im Arbeitsbereich müssen stets eine Schutzbrille gemäß ANSI Z87.1/EN 166 mit Front- und Seitenschutz gegen umherfliegende Gegenstände tragen, um Augenverletzungen zu vermeiden.



Der Helm muss der Norm ANSI Z89.1/EN 397 entsprechen.



Zum Schutz vor möglichem Hörverlust muss außerdem ein Gehörschutz getragen werden. Der Gehörschutz muss einen gemäß den Vorschriften der US-Umweltschutzbehörde (EPA) ermittelten Lärmreduktionswert (NRR) aufweisen, der für die Lärmbelastung angemessen ist.

Verwenden Sie saubere und trockene Druckluft mit dem empfohlenen Druck (siehe Technische Daten).

Verwenden Sie nur Projektile, die vom Hersteller des Werkzeugs hergestellt oder empfohlen werden (siehe auch technische Daten).

Überschreiten Sie niemals den für dieses Werkzeug empfohlenen maximalen Betriebsdruck.

Verwenden Sie niemals Sauerstoff, Kohlendioxid, brennbare Gase oder andere Flaschengase als Energiequelle.

Trennen Sie immer die Luftzufuhr, wenn Sie Wartungsarbeiten am Werkzeug durchführen, eine Blockierung beseitigen, sich bewegen, den Arbeitsbereich verlassen oder am Werkzeug vorbeigehen.

Überprüfen Sie regelmäßig die Sicherheitseinrichtung, den Auslöser und die Federn, um sicherzustellen, dass sie sich frei bewegen können. Verwenden Sie niemals ein Werkzeug, das gewartet werden muss..

Schließen Sie den Anschluss des frei fließenden Geräts an der Werkzeugseite der Luftleitung so an, dass das Werkzeug drucklos ist, wenn es vom Schlauch getrennt wird.

Laden Sie niemals Projektile, wenn die Abzugssicherung gedrückt ist, da ein Stoß gegen die Sicherung zum Abfeuern des Werkzeugs führen kann.

Richten Sie das Werkzeug niemals auf sich selbst oder andere

Schießen Sie niemals ein Projektil auf eine harte, spröde Oberfläche wie Beton, Stahl oder Fliesen, es sei denn, es ist für eine solche Anwendung ausgelegt.

Schlagen Sie die Projektile nicht zu nah an einer Kante oder in einem zu großen Winkel ein, da die Befestigung sonst frei fliegen oder abprallen und Verletzungen und Schäden verursachen kann.

Achten Sie stets darauf, dass der Arbeitsbereich ausreichend beleuchtet ist, um Unfälle aufgrund schlechter Sichtverhältnisse zu vermeiden.

Entfernen, verändern oder unbrauchbar machen Sie niemals die Bedienelemente der Werkzeuge.

Tragen Sie geeignete Kleidung. Tragen Sie keine weite Kleidung oder Schmuck, da diese sich in den beweglichen Teilen des Geräts verfangen können. Es wird empfohlen, bei Arbeiten im Freien Gummihandschuhe und rutschfeste Sicherheitsschuhe zu tragen. Es wird empfohlen, lange Haare zu bedecken oder zusammenzubinden.

Halten Sie Ihre Finger vom Abzug fern, wenn Sie das Werkzeug nicht benutzen und wenn Sie von einer Arbeitsposition in eine andere wechseln.

Halten Sie alle Körperteile wie Hände, Beine usw. von der Schussrichtung fern und achten Sie darauf, dass die Projektile oder das zu befestigende Teil nicht in bestimmte Körperteile eindringen können.

Seien Sie sich bei der Verwendung des Werkzeugs bewusst, dass das Projektil abweichen und Verletzungen verursachen kann.

Das Befestigungswerkzeug darf nur von technisch qualifizierten Bedienern verwendet werden.

Nehmen Sie keine Änderungen am Befestigungswerkzeug vor. Änderungen können die Wirksamkeit der Sicherheitsmaßnahmen beeinträchtigen und die Risiken für den Bediener und/oder Umstehende erhöhen.

Werfen Sie die Sicherheitshinweise nicht weg.

Verwenden Sie kein Werkzeug, wenn es beschädigt ist.

Seien Sie vorsichtig beim Umgang mit Projektilen, insbesondere beim Laden und Entladen, da diese spitz sind und Verletzungen verursachen können.

Überprüfen Sie das Werkzeug vor jedem Gebrauch, um sicherzustellen, dass es keine gebrochenen, schlecht verbundenen oder abgenutzten Teile aufweist.

Halten Sie Umstehende fern (wenn Sie in einem Bereich arbeiten, in dem Personen vorbeikommen könnten). Kennzeichnen Sie Ihren Arbeitsbereich deutlich.

Tragen Sie nur Handschuhe, die ein gutes Gefühl und eine sichere Kontrolle über den Abzug und alle Einstellvorrichtungen bieten.

Verwenden Sie immer den zweiten Griff (falls vorhanden).

Verwenden Sie das Werkzeug nicht auf harten Oberflächen wie Stahl oder Beton.

Wenn das Werkzeug nicht verwendet wird, muss es horizontal gelagert werden, damit es nicht zusammengedrückt wird. Druckluftwerkzeuge dürfen niemals mit Sauerstoff oder anderen brennbaren Gasen betrieben werden.

Druckluftwerkzeuge mit Dauer- oder Kontaktbetätigung dürfen nur für Produktionsanwendungen verwendet werden

Drücken Sie den Abzug nicht, während Sie das Druckluftsystem einstellen.

Professionelle Ausbilder dürfen ihre Tätigkeit ausüben, wenn die folgenden Bedingungen erfüllt sind:

- Verwendung von Projektilen mit einem Nenndurchmesser von 18 Gauge/1,2 mm oder mehr oder
- Verbindungselemente mit einer Nenndicke von 0,8 mm oder mehr, oder
- Befestigungselemente mit einer Nenndicke von 1,2 mm oder mehr

⚠ ACHTUNG : Bei Werkzeugen mit Kontaktbetätigung. Legen Sie Ihren Finger nicht auf den Auslöser, wenn Sie das Werkzeug aufnehmen, sich zwischen Arbeitsbereichen und - positionen bewegen oder gehen, da dies zu einer unbeabsichtigten Betätigung führen kann. Bei Werkzeugen mit selektiver Betätigung (Einzelhub) überprüfen Sie das Werkzeug vor dem Gebrauch immer, um sicherzustellen, dass der ausgewählte Modus korrekt ist.



Dieses Werkzeug verfügt entweder über eine sequentielle Betätigung (Einzelbetätigung) oder eine kontinuierliche Betätigung des Kontakts (Serienbetätigung) oder ist ein Werkzeug zur Betätigung des Kontakts oder zur kontinuierlichen Betätigung des Kontakts (automatisch) und wurde mit dem Symbol gekennzeichnet. oben. Es ist für Produktionsanwendungen wie Paletten, Möbel, Fertighäuser, Polsterungen und Verkleidungen vorgesehen.

Wenn Sie dieses Werkzeug im sequenziellen Betätigungsmodus verwenden, stellen Sie immer sicher, dass es sich in der richtigen Betätigungseinstellung befindet.

Verwenden Sie dieses Werkzeug nicht im Kontaktbetätigungsmodus für Anwendungen wie das Verschließen von Kisten oder Kartons und die Installation von Transportsicherungssystemen auf Anhängern und Lastwagen. Seien Sie vorsichtig, wenn Sie von einem Arbeitsplatz zum anderen wechseln.

Vorhersehbare Gefahren bei der allgemeinen Verwendung des Handwerkzeugs.

Der Benutzer des Werkzeugs muss die

spezifischen Risiken bewerten, die bei jeder Verwendung auftreten können.

Risiken durch wegfliegende Teile

- Das Befestigungsmittel-Eintreibwerkzeug muss beim Entladen von Befestigungsmitteln, bei Einstellungen, beim Beseitigen von Blockaden oder beim Wechseln von Zubehöerteilen vom Stromnetz getrennt werden.
- Während des Betriebs ist darauf zu achten darauf zu achten, dass die Befestigungselemente korrekt in das Material eindringen und nicht in Richtung des Bedieners und/oder von Personen in der Nähe.
- Während des Betriebs können Teile des zu befestigenden Werkstücks und des Befestigungs- /Montagesystems weggeschleudert werden.
- Tragen Sie während des Betriebs des Werkzeugs immer eine stoßfeste Schutzbrille mit Seitenschutz.
- Die Gefahren für andere Personen müssen vom Bediener eingeschätzt werden.
- Achten Sie auf Werkzeuge, die keinen Kontakt zum Werkstück haben, da diese unbeabsichtigt herausgeschleudert werden und den Bediener und/oder anwesende Personen verletzen können.
- Stellen Sie sicher, dass das Werkzeug immer richtig auf dem Werkstück positioniert ist und nicht verrutschen kann.

Betriebsrisiken

- Halten Sie das Werkzeug richtig: Seien Sie bereit, normalen oder plötzlichen Bewegungen wie dem Rückstoß entgegenzuwirken.
- Achten Sie auf eine ausgeglichene Körperhaltung und einen guten Stand.
- Es muss eine geeignete Schutzbrille getragen werden, geeignete Handschuhe und Schutzkleidung werden empfohlen.
- Es sollte ein geeigneter Gehörschutz getragen werden.
- Verwenden Sie die richtige Energieversorgung, wie in der Bedienungsanleitung angegeben.
- Die Gebrauchsanweisung muss den Benutzer über die ordnungsgemäße



Verwendung des Werkzeugs informieren. Sie muss die zulässigen und unzulässigen Anwendungen sowie die damit verbundenen Risiken angeben, z. B. bei Arbeiten an der Rückseite von Lastkraftwagen und auf beweglichen Plattformen usw.

- Die Gebrauchsanweisung muss vor den Risiken warnen, die mit der selektiven Betätigung verbunden sind.

Risiken im Zusammenhang mit wiederholten Bewegungen

Bei längerer Verwendung eines Werkzeugs kann der Bediener Beschwerden in den Händen, Armen, Schultern, im Nacken oder in anderen Körperteilen verspüren..

- Bei der Verwendung eines Werkzeugs muss der Bediener eine angemessene, aber ergonomische Körperhaltung einnehmen. Er muss ein gutes Gleichgewicht bewahren und ungünstige oder unausgewogene Körperhaltungen vermeiden.
- Wenn der Bediener Symptome wie anhaltende oder wiederkehrende Beschwerden, Schmerzen, Pulsieren, Kribbeln, Taubheitsgefühl, Brennen oder Steifheit verspürt, sollten diese Warnzeichen nicht ignoriert werden. Der Bediener sollte einen qualifizierten Arzt zu allen seinen Tätigkeiten konsultieren.
- Es können Restrisiken im Zusammenhang mit den Gefahren repetitiver Arbeiten bestehen, wie z. B. die Dauer der Nutzung in Bezug auf Körperhaltungen und Kraftaufwand. Es wird empfohlen, die Normen EN 1005-3 und EN 1005-4 für solche Informationen zu konsultieren.
- Jede Risikobewertung sollte sich auf Muskel-Skelett- Erkrankungen konzentrieren und vorzugsweise auf der Annahme basieren, dass eine Verringerung der Ermüdung am Arbeitsplatz wirksam zur Verringerung der Erkrankungen beiträgt.

Risiken im Zusammenhang mit Zubehör und Verbrauchsmaterialien

- In der Gebrauchsanweisung sind die geeigneten Zubehörteile und Verbrauchsmaterialien angegeben.

- Trennen Sie das Werkzeug von der Energieversorgung, z. B. Luft, Gas oder Akku, bevor Sie Zubehörteile wie Bits austauschen/ersetzen oder Einstellungen vornehmen.
- Verwenden Sie nur die vom Hersteller gelieferten Größen und Arten von Zubehörteilen.
- Verwenden Sie nur die vom Hersteller empfohlenen Schmiermittel vom Hersteller des Werkzeugs empfohlenen Schmiermittel.
- Die Spezifikationen der zu verwendenden
- Befestigungselemente müssen den Mindest- und Höchstdurchmesser, die Länge und die Eigenschaften der Befestigungselemente, wie z. B. die Stärke und Neigung, enthalten.

Gefahren am Arbeitsplatz

- Ausrutschen, Stolpern und Stürze sind die Hauptsachen für Arbeitsunfälle. Seien Sie vorsichtig auf rutschige Oberflächen bei der Verwendung des Werkzeugs und auf Stolpergefahren durch den Luftschlauch.
- Seien Sie in einer unbekanntem Umgebung besonders vorsichtig. Es können versteckte Gefahren wie Stromleitungen oder andere Versorgungsleitungen vorhanden sein.
- Dieses Werkzeug ist nicht für den Einsatz in explosionsgefährdeten Bereichen vorgesehen und nicht isoliert, um den Kontakt mit Elektrizität zu vermeiden.
- Stellen Sie sicher, dass keine Stromkabel, Gasleitungen usw. vorhanden sind, die bei einer Beschädigung durch den Einsatz des Werkzeugs eine Gefahr darstellen könnten.

Gefahren durch Staub und Abgase

Wenn das Werkzeug in einem Bereich mit statischem Staub verwendet wird, kann es Staub aufwirbeln und eine Gefahr darstellen.

- Die Risikobewertung muss den durch den Einsatz des Werkzeugs entstehenden Staub und die mögliche Aufwirbelung von vorhandenem Staub berücksichtigen.
- Richten Sie den Auspuff so aus, dass die Aufwirbelung von Staub in einer staubigen Umgebung minimiert wird.

- Wenn Staub oder Abgase entstehen, muss deren Kontrolle an der Emissionsquelle oberste Priorität haben.

Lärmrisiken

- Ungeschützter Kontakt mit hohen Lärmpegeln kann zu dauerhaftem und behinderndem Hörverlust sowie zu anderen Problemen wie Tinnitus (Pfeifen oder Summen in den Ohren) führen.
- Es ist unerlässlich, die Risiken zu bewerten und geeignete Maßnahmen zur Eindämmung dieser Gefahren zu ergreifen.
- Geeignete Kontrollmaßnahmen zur Risikominderung können beispielsweise die Verwendung von dämpfenden Materialien sein, um zu verhindern, dass Werkstücke „mitschwingen“.
- Verwenden Sie geeigneten Gehörschutz.

Vibrationsrisiken

- Es ist unerlässlich, über Informationen zu verfügen, die es ermöglichen, eine Bewertung der mit diesen Gefahren verbundenen Risiken vorzunehmen und geeignete Kontrollmaßnahmen zu ergreifen.
- Die Exposition gegenüber Vibrationen kann zu invalidisierenden Schäden an den Nerven und der Durchblutung der Hände und Arme führen.
- Tragen Sie warme Kleidung, wenn Sie bei Kälte arbeiten, und halten Sie Ihre Hände warm und trocken.
- Wenn Sie Taubheitsgefühle, Kribbeln, Schmerzen oder eine Verfärbung der Haut an Ihren Fingern oder Händen bemerken, wenden Sie sich an einen qualifizierten Arbeitsmediziner, der alle Ihre Tätigkeiten berücksichtigt.
- Verwenden und warten Sie das Werkzeug gemäß den Empfehlungen in dieser Anleitung, um eine unnötige Erhöhung der Vibrationswerte zu vermeiden.
- Halten Sie das Werkzeug mit einem leichten, aber sicheren Griff, da das Vibrationsrisiko in der Regel umso größer ist, je höher die Griffkraft ist.

- Druckluft kann schwere Verletzungen verursachen.
- Schalten Sie immer die Luftzufuhr aus und trennen Sie das Werkzeug von der Luftzufuhr, wenn es nicht benutzt wird.
- Trennen Sie das Werkzeug immer von der Druckluftversorgung, bevor Sie Zubehörteile austauschen, Einstellungen vornehmen und/oder Reparaturen durchführen, wenn Sie einen Arbeitsbereich verlassen, um sich in einen anderen Bereich zu begeben.
- Halten Sie Ihre Finger vom Abzug fern, wenn Sie das Werkzeug nicht benutzen und wenn Sie von einer Arbeitsposition in eine andere wechseln.
- Richten Sie die Druckluft niemals auf sich selbst oder andere Personen.
- Der Rückschlag der Schläuche kann schwere Verletzungen verursachen. Überprüfen Sie die Schläuche und Anschlüsse immer auf Beschädigungen oder Lockerungen.
- Tragen Sie ein Druckluftwerkzeug niemals am Schlauch.
- Ziehen Sie ein Druckluftwerkzeug niemals am Schlauch hinter sich her.
- Überschreiten Sie bei der Verwendung von Druckluftwerkzeugen niemals den maximalen Betriebsdruck P_{max} .
- Druckluftwerkzeuge dürfen nur mit Druckluft versorgt werden, deren Druck für den Arbeitsvorgang erforderlich ist, um Geräusche und Vibrationen zu reduzieren und den Verschleiß zu minimieren.
- Die Verwendung von Sauerstoff oder brennbaren Gasen für den Betrieb von Druckluftwerkzeugen birgt Brand- und Explosionsgefahr.
- Seien Sie vorsichtig bei der Verwendung von Druckluftwerkzeugen, da das Werkzeug kalt werden kann, was den Griff und die Kontrolle beeinträchtigt.
- Verwenden und warten Sie das Werkzeug gemäß den Empfehlungen in dieser Anleitung, um unnötige Geräuschentwicklung zu vermeiden.
- Wenn das Werkzeug mit einem Schalldämpfer ausgestattet ist, vergewissern Sie sich vor jedem Gebrauch, dass dieser angebracht und funktionsfähig ist.

Zusätzliche Sicherheitshinweise für Druckluftwerkzeuge

II - DRUCKLUFTSYSTEM

Für den ordnungsgemäßen Betrieb des Befestigungswerkzeugs ist eine ausreichende Menge an trockener und sauberer Druckluft erforderlich. Da jede Druckluft Feuchtigkeit und andere für das Werkzeug schädliche Verunreinigungen enthält, wird empfohlen, einen Luftfilter-Öler so nah wie möglich am Werkzeug (in einem Umkreis von 4,5 m) zu verwenden. Der Filter muss gut gewartet werden, um eine optimale Leistung und Kraft zu gewährleisten. Alle Teile des Luftversorgungssystems müssen sauber und frei von Verunreinigungen sein. Das Werkzeug darf nur dann an eine Druckluftleitung angeschlossen werden, wenn der maximal nicht um mehr als 10 % überschritten werden darf, was beispielsweise durch ein Druckminderventil mit nachgeschaltetem Sicherheitsventil erreicht werden kann.

Ein Steckanschluss mit freiem Ausfluss muss an die Werkzeugseite des Systems angeschlossen werden, wobei der Buchsenanschluss für die Abdichtung sorgt, um einen Luftverlust aus dem Kompressorbehälter beim Trennen der Verbindung zu verhindern. Schließen Sie niemals einen weiblichen Trennanschluss an der Werkzeugseite an, da dieser für die Abdichtung sorgt und den Verlust von Druckluft aus dem Luftbehälter verhindert. Wenn er an das Werkzeug angeschlossen ist, könnte er eine Luftladung im Werkzeug einschließen, was zu einer unbeabsichtigten Betätigung führen könnte. Montieren Sie keine Drehkupplung in der Luftzufuhrleitung. Verschiedene Werkstücke erfordern unterschiedliche Betriebsdrücke. Je härter das Holz, desto höher der erforderliche Druck. Denken Sie daran immer den niedrigsten für den jeweiligen Arbeitsvorgang erforderlichen Druck zu verwenden, um unnötig hohe Geräuschpegel, erhöhten Verschleiß und daraus resultierende Ausfälle zu vermeiden.

⚠ ACHTUNG : Halten Sie Hände und Körper vom Ausstoßbereich des Werkzeugs fern, wenn Sie die Luftzufuhr anschließen, und trennen Sie das Werkzeug immer von der Stromversorgung, wenn Sie Wartungs-, Einstellungs- oder Reinigungsarbeiten durchführen oder wenn das Werkzeug nicht benutzt wird.

III - GEBRAUCHSANWEISUNG

Laden der Projektile (siehe auch technische Daten).

Seitlich zu ladendes Magazin. Öffnen Sie den Magazindeckel, laden Sie die Projektile, schließen Sie das Magazin.

Magazin von hinten laden

- Bei der 2-Stufen-Ausführung: Schieben Sie das Geschossband in das Magazin, ziehen Sie den Drücker bis hinter das Geschoss, lassen Sie den Drücker los und vergewissern Sie sich, dass der Drücker richtig an der Rückseite des Projektilstreifens einrastet.
- Bei der 3-Stufen-Ausführung: Ziehen Sie den Drücker nach hinten und halten Sie ihn mit dem Verriegelungsmechanismus fest. Laden Sie die Klammer und lassen Sie den Drücker los.

Magazin mit Ladung von oben: Ziehen Sie den Schieber zum hinteren Ende des Magazins und halten Sie ihn mit dem Verriegelungsmechanismus fest. Laden Sie das Projektil und lassen Sie den Schieber los.

⚠ ACHTUNG : Richten Sie die Düse beim Laden oder Entladen der Projektile nach außen. Trennen Sie den Schlauch vor dem Nachladen.

Allgemeine Gebrauchsanweisung
Arten von Betätigungs- und Auslösesystemen.

Für Werkzeuge ohne Kontaktsicherung.

- Einfachwirkende Betätigung:
Betätigungssystem, bei dem der Abzug für jeden Schuss betätigt werden muss.

- Einfachwirkend mit einfacher Sicherheit: In den Abzug ist eine Sicherheitsverriegelung integriert, die der Benutzer bei Nichtgebrauch lösen kann.

Für Werkzeuge mit installierter Kontaktsicherung

- **Doppeltwirkende Sicherheit/ Kontaktsicherung (Kontaktbetätigung):** Um ein Projektil abzufeuern, müssen sowohl der Kontaktsicherheitsmechanismus als auch die Auslösevorrichtung aktiviert werden. Durch Gedrückthalten des Abzugs und Aktivieren der Kontaktsicherung wird ein Projektil abgefeuert, was einen Hochgeschwindigkeitsschuss ermöglicht, auch als Kontaktschuss bezeichnet.
- **Einzelauslösung (Einzelschuss):** Befestigungselemente können nur abgeschossen werden, indem zuerst die Kontaktsicherung aktiviert wird (durch Anhalten des Werkzeugs am Werkstück) und dann der Abzug gedrückt wird. Danach kann ein weiterer Abschussvorgang erst ausgelöst werden, wenn der Abzug wieder in die Ausgangsposition zurückgebracht wurde. Mit dem sequenziellen Auslösewerkzeug kann das Befestigungselement genau lokalisiert werden, ohne dass aufgrund des Rückstoßes ein zweites Befestigungselement eingeschlagen werden kann.

Wechseln des Abzugs:

Um den Abzug zu wechseln, entfernen Sie einfach den Abzugsstift, nehmen Sie den Abzug ab und setzen Sie den gewünschten Stift ein. Setzen Sie anschließend den Abzugsstift wieder ein, um ihn zu fixieren.

Verfahren zur Bedienung.

- **Schutzausrüstung:** Bevor Sie ein Werkzeug verwenden, vergewissern Sie sich immer, dass Sie und die Personen in der Arbeitsbereich die geeignete persönliche Schutzausrüstung tragen.
- **Abfeuern eines Projektils:** Um ein Projektil abzufeuern, setzen Sie die Spitze des Werkzeugs an das zu befestigende Teil an. Wenn das Werkzeug über eine

Kontaktsicherung verfügt, müssen Sie das Werkzeug so drücken, dass die Sicherung aktiviert wird. Anschließend müssen Sie den Abzug betätigen, um das Projektil abzufeuern.

Abgas: Bei jedem Einschlagen eines Befestigungselements wird ein Luftstrom aus dem vorderen oberen Teil des Werkzeugs ausgestoßen. Keine Sorge, einige Werkzeuge verfügen über einen 360°-Abgasdeflektor, mit dem Sie die Richtung des Abgases steuern können.

Tiefensteuerung: Überprüfen Sie, ob das Befestigungselement gemäß den Anforderungen in das Werkstück eingetrieben wurde. Die Eintriebtiefe kann durch Einstellen des Luftdrucks oder gegebenenfalls durch Verwendung der Tiefensteuerung geändert werden.

Verwenden Sie aus folgenden Gründen immer den niedrigstmöglichen Luftdruck:

- Energie sparen
 - weniger Lärm
 - weniger Verschleiß des Werkzeugs
- Eindrücken des Befestigungselements

Bei Auftreten eines Defekts oder einer Fehlfunktion trennen Sie das Werkzeug sofort von der Druckluftversorgung und lassen Sie es von einem Fachmann überprüfen.

Vorsichtsmaßnahmen

Behandeln Sie Ihr Werkzeug mit Respekt und spielen Sie nicht damit. Betätigungssysteme Siehe „Arten von Betätigungs- und Auslösesystemen“ und „Betriebsverfahren“.

Entzündbare Atmosphären

- Verwenden Sie das Werkzeug nicht in explosionsgefährdeten Bereichen, z. B. in Gegenwart von brennbaren Flüssigkeiten, Gasen oder Stäuben.

Änderungen am Werkzeug

- Das Werkzeug darf nicht verändert werden, es sei denn, dies ist in der Bedienungsanleitung des Werkzeugs erlaubt oder vom Hersteller schriftlich genehmigt worden.

Wartung des Werkzeugs

- Ausführliche Informationen zur richtigen Pflege eines Werkzeugs finden Sie in den Pflegehinweisen für Werkzeuge.

Empfohlene Projektile und Zubehör

- Verwenden Sie nur Geschosse, die vom Hersteller des Werkzeugs hergestellt oder empfohlen werden oder deren Leistung den vom Hersteller empfohlenen Projektilen entspricht.
- Verwenden Sie nur Zubehörteile, die vom Hersteller des Werkzeugs hergestellt oder empfohlen werden oder deren Leistung den vom Hersteller empfohlenen entspricht.

Persönliche Schutzausrüstung

- Es ist geeignete persönliche Schutzausrüstung zu tragen.

Augenschutz

⚠️ WARNUNG : Der Bediener und andere Personen im Arbeitsbereich müssen Augenschutz tragen.

⚠️ WARNUNG : Der Arbeitgeber ist dafür verantwortlich, Augenschutz für den Bediener und andere Personen im Arbeitsbereich bereitzustellen und dessen Verwendung durchzusetzen.

Das Werkzeug vor dem Gebrauch überprüfen

- Eine geeignete Energiequelle verwenden. Die Druckluftversorgung muss druckregelt sein. Der geregelte Druck darf den am Werkzeug angegebenen maximalen Luftdruck, P_{max} , nicht überschreiten. Bei Ausfall eines Reglers darf der an ein Werkzeug gelieferte Druck das 1,5-fache des maximalen Luftdrucks oder 13,8 bar (200 psig) nicht überschreiten, je nachdem, welcher Wert größer ist. Ein Werkzeug arbeitet normalerweise nicht mit dem maximalen Luftdruck, sondern mit einem niedrigeren Druck, der durch den verwendeten Projektiltyp, das zu befestigende Teil und andere Einsatzbedingungen bestimmt wird.
- Stellen Sie fest, ob das Werkzeug in einwandfreiem Zustand ist.

- Bestimmen Sie das Betätigungssystem.
- Überprüfen Sie die beweglichen Teile auf Fehlausrichtung oder Festfressen und auf alle anderen Bedingungen, die die Funktion des Werkzeugs beeinträchtigen könnten.

Betriebskontrollen

- Verwenden Sie kein Werkzeug, dessen Sicherheitswarnschild fehlt oder beschädigt ist.
- Ein Werkzeug, das nicht in einwandfreiem Zustand ist, darf nicht verwendet werden. Zur Kontrolle sind Etiketten und physischer Abstand zu verwenden.
- Entfernen, verändern oder deaktivieren Sie die Betriebskontrollen des Werkzeugs nicht.
- Betreiben Sie das Werkzeug nicht, wenn ein Teil der Funktionskontrollen des Werkzeugs nicht funktionsfähig, getrennt, verändert oder nicht ordnungsgemäß funktioniert.

Umgang mit Werkzeugen

- Nur Personen, die die Betriebs- und Sicherheitsanweisungen des Werkzeugs gelesen und verstanden haben, dürfen das Werkzeug benutzen.
- Es ist immer davon auszugehen, dass das Werkzeug Projektile enthält.
- Richten Sie das Werkzeug nicht auf sich selbst oder andere Personen, unabhängig davon, ob es Projektile enthält oder nicht.
- Halten Sie andere Personen und Kinder fern, wenn Sie das Werkzeug benutzen.
- Betätigen Sie das Werkzeug nur, wenn es fest am zu bearbeitenden Werkstück anliegt.
- Behandeln Sie das Werkzeug mit Respekt als Arbeitsgerät.
- Hantieren Sie nicht unkontrolliert mit dem Werkzeug.
- Bleiben Sie wachsam, konzentrieren Sie sich auf Ihre Arbeit und handeln Sie mit gesundem Menschenverstand, wenn Sie mit Werkzeugen arbeiten.
- Verwenden Sie das Werkzeug nicht, wenn Sie müde sind, nach dem Konsum von Drogen oder Alkohol oder unter dem

Einfluss von Medikamenten.

- Gehen Sie nicht zu weit. Behalten Sie stets eine gute Haltung und ein gutes Gleichgewicht bei.
- Halten oder tragen Sie das Werkzeug nicht mit einem Finger am Auslöser.
- Schlagen Sie die Projektile nur in eine geeignete Arbeitsfläche ein.
- Schlagen Sie keine Projektile auf andere Projektile.
- Nach dem Einschlagen eines Projektils kann sich das Werkzeug zurückziehen („Rückstoß“), wodurch es sich von der Arbeitsfläche entfernt.
- Um das Verletzungsrisiko zu verringern, muss der Rückstoß des Werkzeugs immer kontrolliert werden:
 - behalten Sie stets die Kontrolle über das Werkzeug.
 - Lassen Sie das Werkzeug durch den Rückstoß von der Arbeitsfläche wegbewegen.
 - dem Rückstoß nicht entgegenwirken, damit das Werkzeug von der Arbeitsfläche weggedrückt wird. Im „Kontaktbetriebsmodus“ kommt es zu einer unbeabsichtigten Entladung eines Projektils, wenn der Kontakt des Werkstücks erneut mit der Arbeitsfläche in Kontakt kommen darf, bevor der Abzug losgelassen wird, kommt es zu einer unbeabsichtigten Entladung eines Projektils.
 - Halten Sie Gesicht und Körperteile vom Werkzeug fern.
- Achten Sie bei Arbeiten in der Nähe von Kanten oder steilen Winkeln darauf, Absplitterungen, Ausbrüche des Untergrunds oder der zu befestigenden Teile sowie das Abprallen oder Wegfliegen von Projektilen zu minimieren, da diese Verletzungen verursachen können.
- Halten Sie Ihre Hände und Ihren Körper von der Werkzeugspitze fern.
- Laden Sie das Werkzeug nicht mit Projektilen, wenn eine der Bedienungsvorrichtungen aktiviert ist.
- Betreiben Sie das Werkzeug nicht mit einer anderen Energiequelle als der in der Betriebs- und Sicherheitsanleitung des Werkzeugs angegeben.
- Betreiben Sie das Werkzeug nicht mit

einem anderen Betriebsdruck als dem in der Betriebs- /Sicherheitsanleitung des Werkzeugs angegeben.

- Wählen Sie immer ein Antriebssystem, das für die Anwendung und die Ausbildung des Bedieners geeignet ist.
- Seien Sie besonders vorsichtig, wenn Sie Projektile in bestehende Wände oder andere blinde Bereiche einschlagen, um den Kontakt mit versteckten Gegenständen oder Personen zu vermeiden. auf der anderen Seite (z. B. Drähte, Rohre).
- Das Werkzeug nicht am Schlauch anheben, ziehen oder absenken.

Trennen des Werkzeugs

Trennen Sie das Werkzeug von der Stromversorgung, wenn:

- es nicht verwendet wird;
- Wartungs- oder Reparaturarbeiten Reparaturen durchgeführt werden;
- ein festsitzendes Projektil entfernen möchten;
- das Werkzeug an einen anderen Ort transportiert wird;
- Das Gerät befindet sich außerhalb der Aufsicht oder Kontrolle des Bedieners;
- Entladen der Projektile aus dem Magazin des Geräts;
- Den Abzug nicht betätigen und das Teil zu befestigen

IV - WARTUNG

Reinigen und überprüfen Sie Ihr Werkzeug nach jedem Gebrauch. Der Arbeitgeber und der Bediener des Werkzeugs sind dafür verantwortlich, dass das Werkzeug in einem einwandfreien Zustand bleibt. Darüber hinaus darf das Werkzeug nur von Servicepersonal repariert werden, das vom Hersteller, Händler oder Arbeitgeber geschult wurde, und es dürfen nur Teile oder Zubehörteile verwendet werden, die vom Hersteller oder Händler des Werkzeugs geliefert oder empfohlen werden.

⚠ ACHTUNG : Vor Beginn von Reinigungs-, Inspektionsoder Wartungsarbeiten immer die Luftzufuhr unterbrechen.

Wischen Sie das Werkzeug ab und überprüfen Sie es auf Verschleiß oder Beschädigungen. Verwenden Sie zum Abwischen des Werkzeugs nicht brennbare Reinigungslösungen. Tauchen Sie das Werkzeug niemals in diese Lösungen ein, da dies zu inneren Beschädigungen führen kann.

Achten Sie immer darauf, dass alle Schrauben fest angezogen sind, da lose Schrauben zu Verletzungen oder Schäden am Werkzeug führen können.

Werkzeuge, die Schmiermittel benötigen:
Wenn das Werkzeug ohne Inline-Schmiermittel verwendet wird, geben Sie zu Beginn jedes Arbeitstages etwa 3 Tropfen Schmiermittel und nach 1.000 Befestigungen.

Die Werkzeuge dürfen nur mit Teilen oder Zubehör repariert oder ausgestattet werden,

die vom Hersteller/Lieferanten des Werkzeugs bereitgestellt oder empfohlen werden.

Verwenden Sie ein Werkzeug NIEMALS, wenn Sie Zweifel haben.

Abfallentsorgung

Befolgen Sie die nationalen Vorschriften zur Abfallentsorgung, um Mitarbeiter und Umwelt nicht zu gefährden.

Lagerung

Bei längerer Nichtbenutzung eine dünne Schicht Schmiermittel auf die Stahlteile auf, um Rostbildung zu vermeiden. Lagern Sie den Nagler nicht in einer kalten Umgebung. Bei Nichtgebrauch sollte der Nagler an einem warmen, trockenen Ort gelagert werden. Außerhalb der Reichweite von Kindern aufbewahren.

V - FEHLERBEHEBUNG

Symptom	Mögliche Ursachen	Prüfmethode	Lösung
Die Projektile werden nicht ausgestoßen	Nägel - Es sind falsche Nägel eingelegt - Es sind nicht standardmäßige Nägel geladen (Kopf oder Durchmesser zu groß)	Überprüfen Sie, ob die empfohlenen Nägel geladen sind.	Verwenden Sie die empfohlenen Nägel. Entfernen Sie die falschen Nägel und laden Sie die empfohlenen Nägel nach.
	Magazin - Druckhebel - Fehler in der Nagelzufuhr (abgewinkelt, verbogen oder gebrochen) - Defekte Zuführungsfeder (abgenutzt oder gebrochen) - Magazinnut zu schmal oder zu breit. - Nagelkopf verschlissen oder verformt	Überprüfen Sie das Magazin auf Anomalien beim Laden der Projektile und bei den Magazinbauteilen. Laden Sie die Nägel und überprüfen Sie, ob sie sich leicht bewegen lassen.	Reparieren Sie verformte Teile. Ersetzen Sie defekte Teile.
	Verbindungsfragment oder Holzstaub im Ladegerät oder Magazin.		Entfernen Sie das Fragment und/oder den Staub.
	Schiebehebel	Überprüfen Sie die Bewegung des Druckhebels.	Ersetzen Sie ihn
	Kolben - Luftdruck zu niedrig.	Senken Sie den Kolben langsam ab und überprüfen Sie seine Rückstellung.	Überprüfen Sie den Kompressor
	Segment verschlissen		Ersetzen Sie das Kolbenring.
	Kolbendämpfer verschlissen oder defekt		Stoßdämpfer ersetzen
	Defekter O-Ring (falsch platziert, verformt oder gebrochen)		Ersetzen Sie die Dichtung
	Kolben (Messer) defekt (verformt, verbogen oder gebrochen)		Kolben ersetzen
	Fehler im Zylinderinneren (Fragmente oder Staub vorhanden)		Überprüfen Sie, ob der Nagler mit minimalem Druck funktioniert.



Die Projektiler verbiegen sich	Nägels - Es wird der falsche Nageltyp verwendet - Die Nägel werden vom Kolben/Messer falsch geführt.	Siehe Seite vorherige	Siehe Seite vorherige
	Messer verschliffen;	Überprüfen Sie, ob das Messer ungewöhnliche Abnutzungserscheinungen aufweist.	Messer ersetzen
	Das Holz ist zu hart.	Überprüfen Sie, ob sich die Nägel bei weicherem Holz verbiegen.	Verwenden Sie das Gerät nicht mehr
Die Nägel lassen sich nicht vollständig einschlagen	Das Holz ist zu hart.		Verwenden Sie das Gerät nicht weiter
	Der Druck ist zu niedrig.		Passen Sie den Druck an
	Messer abgenutzt oder gebrochen.	Nehmen Sie das Messer vorsichtig heraus und überprüfen Sie, ob es ungewöhnlich abgenutzt ist oder nicht	Ersetzen Sie das Messer
	Falsche Einstellung der Eindringtiefe.		Passen Sie die Tiefeneinstellung an
	Defektes Segment (abgenutzt oder gebrochen).	Demontieren und überprüfen Sie die Kolben-/ Zylindereinheit	Ersetzen Sie die defekten Teile
	Zylinder beschädigt (abgenutzt oder zerkratzt).		
Die Nägel verstopfen die Spitze des Geräts	Die Nägel werden vom Kolben/Messer schlecht geführt.	Siehe vorherige Seite	Siehe vorherige Seite
	Die Nägel sind falsch geladen		Verwenden Sie die empfohlenen Projektiler.
	Messer verschliffen	Überprüfen Sie, ob das Messer ungewöhnliche Abnutzungserscheinungen aufweist	Ersetzen Sie das Messer
	Verschleiß der Messerführung	Überprüfen Sie die Führung auf Verschleiß	Ersetzen Sie die Führung
	Material des zu befestigenden Teils zu hart		Verwenden Sie das Gerät nicht mehr

Bitte senden Sie das Werkzeug bei anderen als den in der obigen Tabelle aufgeführten Defekten an den Hersteller/Vertreiber ALSAFIX zurück.



SIÈGE SOCIAL

ALSAFIX S.A.S.
114a, rue principale
FR-67240 GRIES
Tél. : +33 3 88 72 19 31
E-mail : alsafix@alsafix.com
www.alsafix.com

PARIS

ALSAFIX S.A.S.
34, avenue de Bobigny
FR-93135 NOISY-LE-SEC
Tél. : +33 1 48 44 44 59
E-mail : paris@alsafix.com
www.alsafix.com

ROUMANIE

ALSAFIX S.R.L.
str. Turnului nr.5
RO-500152 BRASOV
Tél. : +40 368 007055
E-mail : office@alsafix.ro
www.alsafix.ro

AUTRICHE

ALSAFIX S.A.S.
Freileben 12
AT-4121 ALTENFELDEN
Tél. : +43 7282 22001
E-mail : austria@alsafix.com
www.alsafix.at

